



# DECLARACIÓN SUMARIA DE DESCARGA

## MENSAJES UTILIZADOS ENTRE ADUANAS Y PUERTOS/AEROPUERTOS

GUIA DE USUARIO UN / EDIFACT

<b>Agencia de Mantenimiento:</b> Subd.Gral. Aplicaciones Aduanas e II. EE. Departamento de Informática Tributaria – AEAT C/ Santa María Magdalena, 16 28016 MADRID Disponible en Internet <a href="http://www.aeat.es/aduanas">http://www.aeat.es/aduanas</a> Email: <a href="mailto:aeat.aduanas@tsai.es">aeat.aduanas@tsai.es</a>	(CUSREP, CUSCAR, CUSRES) Directorio 92.1	
<b>Autor:</b> D.I.T	<b>Fecha:</b> 08/06/2006	<b>Versión:</b> 3.4

### Revisiones

Edi.	Rev.	Fecha	Descripción	A(*)	Páginas
1	6	06/96	Versión para puertos	A	Todas
2	0	17/10/97	Versión para puertos-aeropuertos	A	Todas
2	1	7/10/98	Modificaciones normativas	R	Todas
2	2	23/06/99	Mensaje NDP	R	Todas
2	3	16/02/00	Nuevo segmentos AUT y DTM en CUSRES	R	72, 103, 104, +
2	4	27/09/2000	Cambios en el caso aéreo y Transbordo marítimo	R	Todas
2	5	9/10/2000	Cambio en RFF de CUSCAR	R	Todas
2	6	8/02/2001	Cambio en BGM de CUSCAR y FTX en CUSRES	R	Todas
3	0	9/10/2001	Actualización general y adaptación la Orden Ministerial	R	Todas
3	1	05/04/2002	Actualización códigos de documentos requeridos	R	61,62
3	2	30/10/2002	Aclaración segmento loc en el mensaje MANREP. Aclaración y nueva funcionalidad del segmento loc en el mensaje MANCAR. Apéndice explicativo del tamaño del mensaje	R	35 53,54 99
3	3	05/11/2003	Modificación mensaje manres (cusres) para remisión del mensaje NDP (contenedores) y LSP (contenedores que salieron por el resguardo)	R	Todas



DEPARTAMENTO DE INFORMÁTICA TRIBUTARIA.  
Subdirección General de Aplicaciones de Aduanas e II.EE.  
C/ Santa María Magdalena 16, 28016 Madrid

3	4	08/06/06	Modificación del mensaje de respuesta CUSRES, para eliminar todo lo referente al mensaje NDP. Se crea en causa una nueva guía con el mensaje CUSRES que contemplara el mensaje, exclusivamente, NDP-importa, NDP-exporta,LSP-IMPORTA.	R	Todas
---	---	----------	---	---	-------

(\*) **Acción:**    **A= Añadir;**    **R= Reemplazar**



## INDICE

<b>1. INTRODUCCION .....</b>	<b>6</b>
1.1 General.....	6
1.2 Objetivos del documento .....	6
1.3 Estructura de la guía de usuario.....	6
1.4 Control de Versiones.....	7
<b>2. DIAGRAMA DE ÁRBOL DE LOS MENSAJES MANREP/MANRAR/MANRES .....</b>	<b>10</b>
<b>3. SEGMENTOS DE SERVICIO.....</b>	<b>15</b>
<b>4. MANREP (CUSREP).....</b>	<b>21</b>
4.1. UNH CABECERA DE MENSAJE.....	23
4.2. BGM INICIO DEL MENSAJE .....	24
4.3. DTM FECHA/HORA/PERIODO.....	25
4.4. GIS INDICADOR GENERAL.....	26
4.5. RFF REFERENCIA.....	29
4.6. LOC IDENTIFICACION DE LUGAR/LOCALIDAD.....	30
4.7. NAD NOMBRE Y DIRECCION .....	31
4.8. TDT DETALLES DEL TRANSPORTE .....	33
4.9. LOC IDENTIFICACION DE LUGAR/LOCALIDAD.....	35
4.10. UNT FINAL DE MENSAJE .....	36
<b>5. MANRAR (CUSRAR).....</b>	<b>39</b>
5.1. UNH CABECERA DE MENSAJE.....	41
5.2. BGM INICIO DEL MENSAJE .....	42
5.3. DTM FECHA/HORA/PERIODO.....	43
5.4. NAD NOMBRE Y DIRECCION .....	44
5.5. EQD DETALLES DEL EQUIPAMIENTO.....	46



5.6.	SEL NUMERO DE PRECINTO.....	49
5.7.	CNI INFORMACION DEL ENVIO .....	50
5.8.	RFF REFERENCIA.....	51
5.9.	LOC IDENTIFICACION DE LUGAR/LOCALIDAD.....	53
5.10.	GID DETALLES DE PARTIDA .....	56
5.11.	FTX TEXTO LIBRE .....	57
5.12.	MEA MEDIDAS.....	58
5.13.	SGP DESCONSOLIDACION DE MERCANCIAS.....	59
5.14.	DGS MERCANCIAS PELIGROSAS .....	60
5.15.	PCI IDENTIFICACION DE LOS EMBALAJES.....	61
5.16.	CST SITUACIÓN ADUANERA DE LA MERCANCÍA .....	62
5.17.	GIS INDICADOR GENERAL.....	63
5.18.	DOC DOCUMENTOS REQUERIDOS .....	64
5.19.	DTM FECHA/HORA/PERIODO.....	66
5.20.	UNT FINAL DE MENSAJE .....	67
6.	MANRES (CUSRES).....	73
6.1.	UNH ENCABEZAMIENTO DEL MENSAJE.....	75
6.2.	BGM PRINCIPIO DEL MENSAJE.....	76
6.3.	NAD NOMBRE Y DIRECCION .....	77
6.4.	DTM FECHA/HORA/PERIODO.....	78
6.5.	GIS INDICADOR GENERAL.....	79
6.6.	FTX TEXTO LIBRE .....	80
6.7.	ERP INFORMACION PARA LOCALIZACION DE ERRORES.....	81
6.8.	ERC INFORMACION SOBRE ERRORES DE APLICACION.....	82
6.9.	RFF REFERENCIAS .....	83
6.10.	AUT RESULTADO DE LA AUTENTIFICACIÓN .....	85
6.11.	DTM FECHA/HORA/PERIODO.....	86



DEPARTAMENTO DE INFORMÁTICA TRIBUTARIA.  
Subdirección General de Aplicaciones de Aduanas e I.I.EE.  
C/ Santa María Magdalena 16, 28016 Madrid

6.15. UNT FINAL DE MENSAJE .....	87
----------------------------------	----

# 1. INTRODUCCION

## 1.1 General

Con el intercambio electrónico de datos de Declaraciones Sumarias se inicia una nueva etapa cuyo objetivo es facilitar los trámites a los distintos operadores que trabajan con la aduana, mediante la agilidad que permite el EDI en el intercambio de datos.

Este proyecto persigue crear una infraestructura informática que simplifique el proceso de adquisición, recogida, validación y consolidación de datos aduaneros, relacionados con la comercialización de bienes entre los Estados Miembros. Uno de los métodos que contribuyen a la mejora de la calidad del procesamiento y transmisión de datos aduaneros es el Intercambio Electrónico de Datos (Electronic Data Interchange, EDI) y, particularmente, la norma EDIFACT (norma ISO 9735: - Intercambio electrónico de datos para la administración, el comercio y el transporte -Electronic Data Interchange For Administration, Commerce and Transport-)

Los mensajes CUSREP, CUSCAR y CUSRES de EDIFACT fueron diseñados y son mantenidos actualmente por el grupo de "Aduanas e impuestos" EG3 del Consejo Edifact para Europa Occidental (Western European Edifact board, WE-EB) con el objeto de permitir la transferencia de datos de un declarante a una administración de aduanas en el cumplimiento de los requisitos legislativos y/u operativos referentes a la declaración de artículos que se ponen a la disposición de la aduana para su posterior asignación de destino aduanero.. El subconjunto europeo de CUSREP. CUSCAR es el equivalente a la declaración de carga (manifiesto). Estos mensajes son un subconjunto del mensaje CUSDREP, CUSCAR que se obtiene de aislar los segmentos que contienen la información de importación/exportación.

El mensaje CUSREP, CUSCAR resultante es el resultado del trabajo desarrollado por la Subdirección de Aplicaciones de Aduanas e I.EE. del Departamento de Informática Tributaria en colaboración con la Puertos del Estado.

El mantenimiento del mensaje (incluido en las listas de códigos mencionadas en el capítulo 4) correrá a cargo del Departamento de Aduanas de la Agencia Tributaria. Se puede bajar esta Guía y consultar información sobre el proyecto EDI de Aduanas, en la página Web de la Agencia Estatal de Administración Tributaria: [www.aeat.es](http://www.aeat.es).

## 1.2 Objetivos del documento

Este documento constituye la guía de usuario en cuanto al modo de utilización de los mensajes MANREP/MANCAR (lo enviarán los distintos puertos/aeropuertos/transitarios a las aduanas) y MANRES (lo enviará la aduana como respuesta al mensaje anterior). Por ejemplo, qué datos deben rellenarse, de qué parte puede prescindirse, qué códigos deben utilizarse, etc...)

Los operadores de aduanas tienen la obligación de contactar con el Departamento de Aduanas con anterioridad a la utilización de dichos mensajes.

## 1.3 Estructura de la guía de usuario

### 1 Introducción

Incluye información sobre la cobertura del mensaje MANREP/MANCAR/MANRES e indicaciones sobre el resto del documento.

### 2 Diagrama de árbol MANREP/MANCAR/MANRES

Muestra la estructura del mensaje.

### 3 Segmentos de servicio

Describe el contenido, la aplicación y la estructura de los segmentos de servicio utilizados para canalizar la transmisión.

#### 4 Segmentos del mensaje MANREP (CUSREP)

Este mensaje contendrá la información relativa al medio de transporte en que se presenta la mercancía. Se incluye una descripción exhaustiva de cada segmento del mensaje MANREP. La descripción de cada segmento integra una detallada especificación del segmento, la utilización y composición de los elementos, todos los detalles necesarios sobre requisitos de codificación y una línea de ejemplo indexada correspondiente al ejemplo del mensaje global ilustrado al final del documento.

#### 5 Segmentos del mensaje MANCAR (CUSCAR)

Este mensaje contendrá la información relativa a la mercancía contenida en el medio de transporte referenciado en el MANREP. Se incluye una descripción exhaustiva de cada segmento del mensaje MANCAR. La descripción de cada segmento integra una detallada especificación del segmento, la utilización y composición de los elementos, todos los detalles necesarios sobre requisitos de codificación y una línea de ejemplo indexada correspondiente al ejemplo del mensaje global ilustrado al final del documento.

#### 6 Segmentos del mensaje MANRES (CUSRES)

Este mensaje contendrá la información relativa a las respuestas de admisión o rechazo de la aduana a las declaraciones previas. Se incluye una descripción exhaustiva de cada segmento del mensaje MANRES. La descripción de cada segmento integra una detallada especificación del segmento, la utilización y composición de los elementos, todos los detalles necesarios sobre requisitos de codificación y una línea de ejemplo indexada correspondiente al ejemplo del mensaje global ilustrado al final del documento.

## 1.4 Control de Versiones

### 1.4.1 Cambios respecto a la versión 2.3

#### MANCAR (CUSCAR):

- RFF(8): nueva clave “HJ” de tipo de conocimiento para la D.S. aérea, y uso del elemento de datos 1156 para informar del Modo de Transporte Siguiendo en la D.S. marítima.
- GID(10): se aclara que en el caso de D.S. aérea, es condicional la información del tipo de bultos.
- GIS(17): inclusión de una nueva clave de situación aduanera “BV” para mercancías sin valor comercial, en la D.S. aérea.
- DOC(18): aclaración del formato del código de documento asociado en caso de Tránsito Comunitario.

En general, se han eliminado las referencias tanto descriptivas como de códigos a la Declaración Sumaria de Carga, que tienen su propia Guía de Usuario.

### 1.4.2 Cambios respecto a la versión 2.4

#### MANCAR (CUSCAR):

- RFF(8): nueva tabla de códigos de Modo de Transporte siguiente, elemento de datos 1156

### 1.4.3 Cambios respecto a la versión 2.5

#### MANCAR (CUSCAR):

- BGM(2): nueva función del mensaje, código **13**, para permitir el borrado físico de un tramo(s) de partidas, permitiendo su reutilización.
- LOC(9): en la explicación del uso para el Cambio de Ubicación, se generaliza la posibilidad de usar tanto en marítima como aérea la adición/alta de partida más cambio de ubicación en el mismo mensaje (se modifica el texto explicativo)

- Inclusión de un ejemplo de mensaje

**MANRES (CUSRES):**

- FTX(6): Nuevo segmento de información textual. Su objetivo es ampliar la información en caso de error de traducción, código 051 en segmento ERC.
- Al añadir un nuevo segmento FTX(6) se reenumeran secuencialmente los segmentos posteriores.

**1.4.4. Principales cambios respecto a la versión 2.6****MANRES (CUSRES):**

- AUT(12): Ampliación del tamaño del código devuelto, a 16 caracteres.

**1.4.5. Principales cambios respecto a la versión 3****MANREP (CUSREP):**

- UNB: Se incorpora el uso del elemento de datos 0035 'INDICADOR DE PRUEBA', para indicar que el mensaje enviado es de prueba, con código igual a 1. En la respuesta CUSRES se incorporará también su uso cuando proceda.
- NAD(7): en el alta de declaraciones marítimas de fletes con cesión de la consignación, el consignatario del buque será el obligado a presentar la cabecera del manifiesto en la que deberá incluir los NIFs de cada uno de los consignatarios del transporte de la carga. Se considera obligatorio así mismo, la declaración de la razón social o nombre de los consignatarios declarados.
- TDT (8): se consignará el código OMI y en su defecto el código de llamada.

**MANCAR (CUSCAR):**

- EQD(5): Cuando la matrícula del contenedor se ajuste a la norma ISO 6346, se incluirá el valor "ISO" como agencia responsable.
- RFF(8): nueva clave "BT" de tipo de conocimiento para la D.S. marítima.
- DGS (14): Pasan a ser opcionales el número de página IMDG y el número de versión.

**MANRES (CUSRES):**

- UNB: Se incorpora el uso del elemento de datos 0035 'INDICADOR DE PRUEBA', para indicar que es una respuesta a un mensaje enviado como prueba, con código igual a 1.

**1.4.6. Principales cambios respecto a la versión 3.1**

Aclaración del loc del mensaje Manrep (será condicional si la mercancía es en lastre o sin descarga).

Aclaración del loc del mensaje Mancar (nueva funcionalidad y aclaración de uso).

Apéndice sobre el tamaño máximo de los mensajes.

**1.4.7. Principales cambios respecto a la versión 3.2****Modificaciones introducidas en la guía de declaraciones sumarias, Mensaje MANRES (CUSRES):****1.- Funcionalidades**

Se introducen en este mensaje las siguientes funcionalidades:

- 1.- Indicar los contenedores de la partida del documento de datado que realizó la data sobre la partida de la declaración sumaria. Segmento RFF.  
Para ello se “generará” el segmento EQD, indicando todos los contenedores de la partida del documento de datado.
- 2.- Indicar la fecha y hora de salida del contenedor por el Resguardo de la Aduana, así como la matrícula del medio de transporte.

#### **2.- Modificaciones efectuadas:**

- 1.- Diagrama de estructura del mensaje MANRES.  
Se hace obligatorio el segmento GIS.
- 2.- Se añade una nueva función del CUSRES (7ª función Levante sin papeles).
- 3.- Segmento BGM: nuevo calificador del segmento 352, indicando **Levante Sin Papeles**.
- 4.- Segmento GIS: Indicador de procesamiento. Se crea el código 6 indicando Contenedor que salió por el Resguardo de la Aduana
- 5.- Segmento RFF: Se añade la quinta función para indicar en el mensaje LSP la matrícula del vehículo que sacó el contenedor del Recinto aduanero.
- 6.- Segmento DTM: Se añade la tercera función para indicar la fecha y hora de salida del contenedor por Resguardo para el mensaje LSP.
- 7.- Segmento EQD: Se indicará para el mensaje NDP el contenedor de la partida del documento de datado y para el mensaje LSP el contenedor que salió por el Resguardo.

#### **1.4.8. Principales cambios respecto a la versión 3.3**

Modificación del mensaje de respuesta CUSRES, para eliminar todo lo referente al mensaje NDP.  
Se crea, en causa, una nueva guía con el mensaje CUSRES de la presente que contemplara el mensaje NDP exclusivamente. El resto de la guía permanece invariante.

## **2. DIAGRAMA DE ÁRBOL DE LOS MENSAJES MANREP/MANCAR/MANRES**

**MANREP/MANCAR/MANRES                      Introducción**  
**DIAGRAMA DE ESTRUCTURA DEL MENSAJE MANREP**



DIAGRAMA DE ESTRUCTURA DEL MENSAJE MANCAR



DIAGRAMA DE ESTRUCTURA DEL MENSAJE MANRES

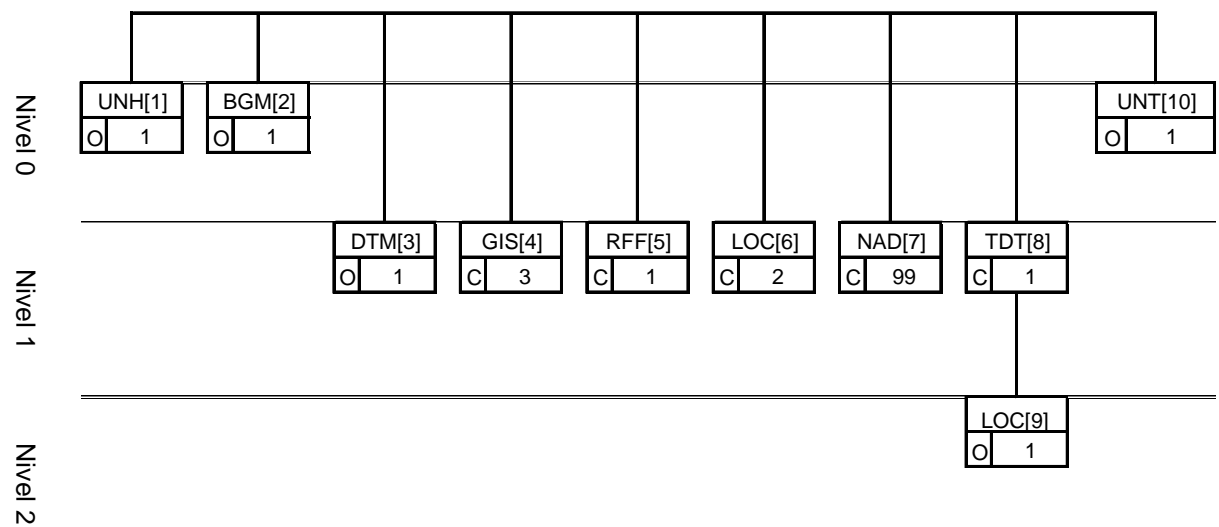

Un diagrama de árbol describe la secuencia de segmentos que componen un mensaje EDIFACT. Para su interpretación debe leerse de izquierda a derecha y de arriba hacia abajo.

Los mensajes dependiendo de su tamaño y tipo pueden ser divididos en tres secciones distintas: cabecera, detalle y sumario.

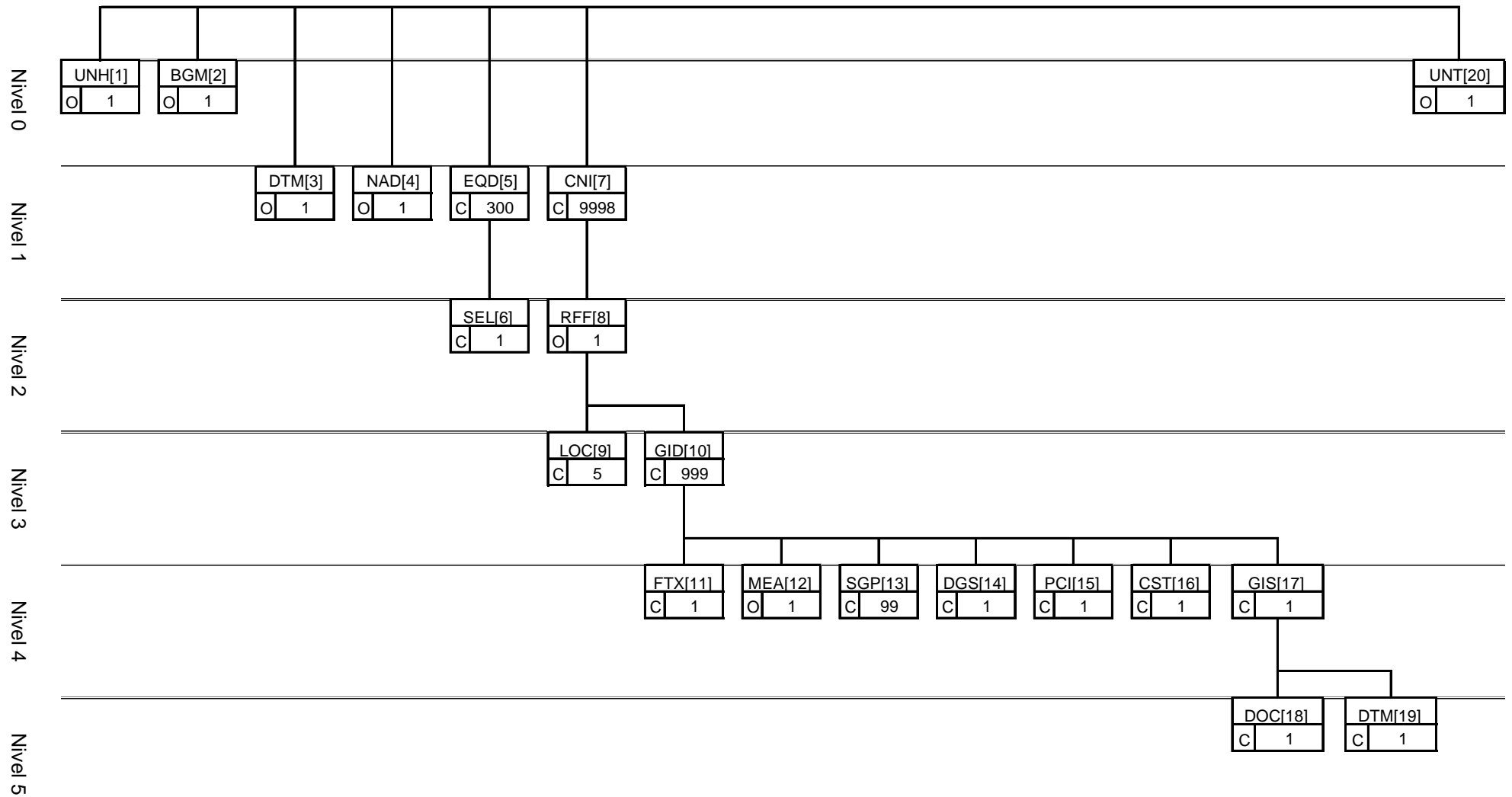
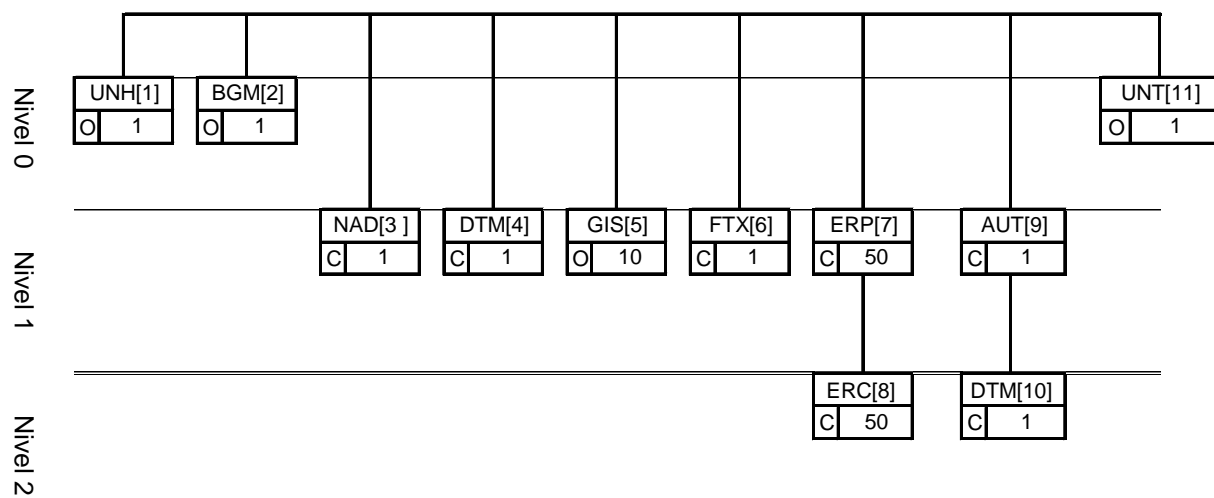
1. Sección de **Cabecera**: Contiene datos relativos a todo el mensaje. Ejem. Tipo documento
2. Sección de **Detalle**: Contiene datos relativos a una partida determinada que puede repetirse varias veces en el mensaje. Ejem. Situación aduanera de la partida.
3. Sección de **Sumario**: Contiene información de control relativa a todo el mensaje. En estos mensaje no se usa esta sección .

Un segmento de datos es una unidad de información dentro de un mensaje. Este consiste de un conjunto de elementos de datos relacionados funcionalmente predefinido. Estos elementos se identifican por su posición secuencial dentro del conjunto.

Los segmentos pueden ser obligatorios o condicionales. En general, solamente algunos segmentos específicos (tales como los de servicio) son obligatorios. El estatus obligatorio o condicional de un segmento no necesariamente implica una relación con el estatus obligatorio o condicional del dato requerido en un mensaje.

Dentro de la secuencia de los segmentos dentro de un mensaje, siempre cada segmento tiene una posición específica. Los segmentos pueden tener información por sí mismos o como componentes de un grupo de segmentos.

Los segmentos se subdividen a su vez en unidades de información más pequeñas, que son los elementos de datos. Estos pueden tener estatus obligatorio o condicional.

Los elementos de datos pueden ser simples o compuestos. Un elemento de datos compuestos se forma al agrupar dos o más elementos de datos simples.

En el siguiente diagrama de árbol, sólo se exponen los segmentos del mensaje utilizados, para de este modo facilitar la lectura e información. Los segmentos han sido numerados en secuencia para facilitar la identificación en:

### **3. SEGMENTOS DE SERVICIO**

Cada segmento y ocurrencia usada por los mensajes de MANREP/MANCAR esta definida por:

- su posición y condición en el diagrama de árbol (cap. 2)
- si la ocurrencia actual es requerida o condicional (con la justificación).

Cada Elemento de Datos usado por MANREP/MANCAR está definido por:

- Un "**identificador de uso**" para especificar su preferencia de uso, y tomará uno de los siguientes valores:
  - **O**: Obligatorio. Indica que el elemento se debe enviar.
  - **C**: Condicional. Indica que el elemento debe ser enviado cuando existe la condición reflejada en la guía.
  - **X**: No usado, Indica que el receptor no quiere que se le envíe este elemento.
  
- Un "**identificador de código**" para especificar el código usado, como sigue:
  - Uno o varios valores invariables (en negrita)
  - Un "espacio" para valores variables.

Cada segmento se ilustra con un ejemplo de su uso.

Los segmentos de Servicio definen el sobre del intercambio EDIFACT, que está constituido por un segmento de inicio del intercambio “UNB” y un segmento de fin del mismo “UNZ”. Dentro de dicho intercambio el mensaje está delimitado por los segmentos “UNH” y “UNT” respectivamente.

Los símbolos a utilizar en la sintaxis deben ser, en todo caso e invariablemente, los siguientes:

- Separador de elemento de datos compuestos :
- Separador de elemento de dato +
- Notación decimal , (coma)
- Carácter de liberación ?
- Finalizador de segmento ' (comilla simple)

**UNB, INTERCAMBIO DE DATOS DE CABECERA (ISO 9735)****REGLAS RELATIVAS AL SEGMENTO:**

Obligatorio, una ocurrencia. El segmento debe usarse siempre al comienzo de un intercambio.

**FUNCIÓN:**

Especifica el comienzo de un mensaje, identificando la sintaxis del mismo, las partes que componen la transmisión incluyendo detalles de las palabras claves, comunicación, control, aplicación y condiciones de comprobación.

**ESTRUCTURA DEL SEGMENTO:**

S001	IDENTIFICADOR DE SINTAXIS	M	O
0001	Identificador de sintaxis	M an4	O UNOA
0002	Número de versión de sintaxis	M n1	O 1
S002	EMISOR DEL INTERCAMBIO	M	O
0004	Identificación del emisor	M an..35	O Emisor
0007	Código calificador identificación participante	C an..4	O ZZ
0008	Dirección para ruta inversa	C an..14	X
S003	RECEPTOR DEL INTERCAMBIO	M	O
0010	Identificación del receptor	M an..35	O Receptor
0007	Código calificador identificación participante	C an..4	O ZZ
0014	Dirección de ruta	C an..14	X
S004	FECHA Y HORA DE PREPARACION	M	O
0017	Fecha de preparación	M n6	O Fecha
0019	Hora de preparación	M n4	O Hora
0020	REFERENCIA CONTROL INTERCAMBIO	M an..14	O Refer.
S005	CLAVE DE REFERENCIA DEL RECEPTOR	C	X
0022	Clave/referencia del receptor	M an..14	
0025	Calificador de clave/referencia del receptor	C an2	
0026	REFERENCIA DE LA APLICACION	C an..14	X
0029	CÓDIGO DE PRIORIDAD DE PROCESADO	C a1	X
0031	SOLICITUD DE ACUSE DE RECIBO	C n1	X
0032	IDENTIFICACION ACUERDO COMUNICACIONES	C an..35	X
0035	INDICADOR DE PRUEBA	C n1	C 1

**REGLAS DE LOS ELEMENTOS DE DATOS****S001 IDENTIFICADOR DE LA SINTAXIS****0001 Identificador de la Sintaxis**

Identifica la sintaxis y nivel utilizado de las Naciones Unidas. Se consignará valor UNOA.

**0002 Número de Versión de la Sintaxis**

Se incrementa en una unidad para cada versión, se consignará valor **1**.

## **S002 EMISOR DEL INTERCAMBIO**

### **0004 Identificación del Emisor.**

Identifica al Emisor del intercambio por su nombre o código equivalente. Deberá consignarse el NIF del declarante o firmante de la declaración.

### **0007 Código Calificador Identificación Participante**

Se consignará valor **"ZZ"**

## **S003 RECEPTOR DEL INTERCAMBIO**

### **0010 Identificación del Receptor**

Identifica al receptor del intercambio por su nombre o código equivalente, tendrá el mismo formato que el elemento de datos 0004. El código de Aduanas es: **AEATADUE**.

### **0007 Código Calificador Identificación Participante**

Se consignará valor **"ZZ"**

## **S004 FECHA/HORA DE PREPARACIÓN**

### **0017 Fecha**

La fecha de intercambio tiene el formato AAMMDD (año mes día).

### **0019 Hora**

La hora de intercambio tiene el formato HHMM (hora minuto)

## **0020 REFERENCIA DE CONTROL DE INTERCAMBIO**

Es un número único de referencia atribuido al intercambio por el emisor, en formato alfanumérico máximo de 14 caracteres.

### **0035 INDICADOR DE PRUEBA**

Opcionalmente se consignará **"1"** cuando el mensaje sea de prueba; en otro caso **NO** se utilizará.

### **EJEMPLO:**

Mensaje Real:

UNB+UNOA:1+1234567B:ZZ+AEATADUE:ZZ+031109:1000+REF125'

Mensaje de Prueba:

UNB+UNOA:1+1234567B:ZZ+AEATADUE:ZZ+031109:1000+REF125'++++++1'

**UNZ, DATOS DE INTERCAMBIO (ISO 9735)****REGLAS RELATIVAS AL SEGMENTO:**

Obligatorio, una ocurrencia. El segmento debe usarse siempre al final de un intercambio.

**FUNCIÓN:**

Identificar el final del intercambio.

**ESTRUCTURA DEL SEGMENTO**

0036	CUENTA DE CONTROL DEL INTERCAMBIO	O n..6	O <b>1</b>
0020	REFERENCIA DE CONTROL DEL INTERCAMBIO	O an..14	O

**REGLAS DE LOS ELEMENTOS DE DATOS****0036 CUENTA DE CONTROL DEL INTERCAMBIO**

Cuenta el número de mensajes que contiene el intercambio (los pares UNH/UNT). Se consignará el valor 1 (un solo mensaje por intercambio).

**0020 REFERENCIA DE CONTROL DEL INTERCAMBIO**

Se consignará el mismo número de referencia reflejado en el elemento de datos 0020 del segmento UNB.

**EJEMPLO:**

UNZ+1+REF125'

## **4. MANREP (CUSREP)**

### **PUERTO/AEROPUERTO - ADUANA**

## **MANREP (CUSREP)**

Este mensaje lo utilizará la Autoridad Portuaria/Aeroportuaria para enviar a la Aduana información relativa a cabeceras de Declaración Sumaria de Descarga.

Las funciones que se usarán en el mensaje CUSREP son:

1. Apertura de Declaración Sumaria (APR).
2. Cambio de cabecera de Declaración Sumaria (CCM).
3. Anulación de Declaración Sumaria (AMN).
4. Borrado de Declaración Sumaria (BMN).
5. Notificación de petición de práctico o llegada de la mercancía (NPP).

## 4.1. UNH CABECERA DE MENSAJE

### REGLAS DEL SEGMENTO

#### CUSREP DIAGRAMA DE ARBOL:

INDICE : 1  
 REPETICIONES DEL SEGMENTO : 1. Obligatorio.

#### FUNCION:

Encabezar, identificar y especificar un mensaje.

### ESTRUCTURA DEL SEGMENTO

0062	NUMERO DE REFERENCIA DEL MENSAJE	M an..14	O	Nº único
S009	IDENTIFICADOR DEL MENSAJE	M	O	
0065	Identificador del tipo de mensaje	M an..6	O	<b>CUSREP</b>
0052	Número de versión del tipo de mensaje	M an..3	O	<b>1</b>
0054	Número de publicación del tipo de mensaje	M an..3	O	<b>921</b>
0051	Agencia controladora	M an..2	O	<b>UN</b>
0057	Código asignado de asociación	M an..6	O	<b>148101</b>
0068	REFERENCIA DE ACCESO COMUN	C an..35	X	
S010	ESTADO DE LA TRANSFERENCIA	C	X	
0070	Número de transferencia secuencia mensaje	M n..2		
0073	Indicación primera/última secuencia mensaje	C a..1		

### REGLAS PARA ELEMENTO DE DATOS

#### 0062 NUMERO DE REFERENCIA DEL MENSAJE

Referencia del mensaje asignado por el remitente, único por cada mensaje.

#### S009 IDENTIFICADOR DEL MENSAJE

##### 0065 Identificador del tipo de mensaje

Código identificativo de un tipo de mensaje y asignado por su agencia controladora. En nuestro caso "CUSREP"

##### 0052 Número de versión del tipo de mensaje

Número de versión del tipo de mensaje. El valor para CUSREP en el directorio 92.1 es "1"

##### 0054 Número de publicación del tipo de mensaje

Especificación del número de versión del directorio EDIFACT usado para formatear el subconjunto de CUSREP. El directorio utilizado en esta versión es el 92.1 UN/EDIFACT, deberá contener "921"

##### 0051 Agencia controladora

Código de la agencia que controla la especificación, mantenimiento y publicación del mensaje. La agencia controladora es Naciones Unidas, debe contener "UN"

#### 0057 Código asignado de asociación

Se consignara el código "148" indicando que la aduana española es la responsable de dicha codificación, seguido del código "101" cabecera de declaración sumaria de descarga

**Ejemplo:** UNH+12393000321+CUSREP:1:921:UN:148101'

## 4.2. BGM INICIO DEL MENSAJE

### REGLAS DEL SEGMENTO

#### CUSREP DIAGRAMA DE ARBOL:

INDICE : 2  
 REPETICIONES DEL SEGMENTO : 1. Obligatorio.

#### FUNCION:

Indicar el tipo y función del mensaje, y transmitir su número de identificación.

### ESTRUCTURA DEL SEGMENTO

C002	NOMBRE DEL DOCUMENTO/MENSAJE	C	O
1001	Nombre del documento/mensaje, codificado	C an..3	O 785
1131	Calificador de lista de códigos	C an..3	X
3055	Agencia responsable de lista de códigos, codificado	C an..3	X
1000	Nombre del documento/mensaje	C an..35	X
1004	NUMERO DE DOCUMENTO/MENSAJE	C an..35	O N° Man./Sec.
1225	FUNCION DEL MENSAJE, CODIFICADO	C an..3	O lista
4343	TIPO DE RESPUESTA, CODIFICADO	C an..3	X

### REGLAS PARA ELEMENTO DE DATOS

#### **C002 NOMBRE DEL DOCUMENTO/MENSAJE**

##### **1001 Nombre del documento/mensaje, codificado**

"785", Declaración Sumaria de Descarga

#### **1004 NUMERO DE DOCUMENTO/MENSAJE**

Se consignará el número de declaración sumaria y n° secuencial, con el siguiente formato,

**Marítima:** rrrrannnnnnneee, (rrrr: recinto aduanero; a: año; nnnnnn: n° escala; eee: n° de envío secuencial).

**Aérea:** rrrraddcccnnnnee (rrrr: recinto aduanero, a: año, ddd: día en el año, ccc: compañía, nnnnn: número vuelo, ee: n° envío secuencial por consignatario).

#### **1225 FUNCION DEL MENSAJE, CODIFICADO**

Tendrá los siguientes valores:

- 1** Cancelación (Mensaje AMN).
- 13** Borrado de declaración (Mensaje BMN).
- 33** Cambio en encabezamiento (Mensaje CCM).
- 47** Información definitiva (Mensaje APR).
- 99** Notificación de práctico/llegada de la mercancía (Mensaje NPP)

**Ejemplo:** BGM+785+08113123456001+47'

### 4.3. DTM FECHA/HORA/PERIODO

#### REGLAS DEL SEGMENTO

##### CUSREP DIAGRAMA DE ARBOL:

INDICE : 3  
 REPETICIONES DEL SEGMENTO : 1. Obligatorio.

#### FUNCION:

Especificar fecha, hora y periodo

#### ESTRUCTURA DEL SEGMENTO

---

C507	FECHA/HORA/PERIODO	M	O
2005	Calificador de fecha/hora/periodo	M an..3	O <b>137</b>
2380	Fecha/hora/periodo	C an..35	O <i>aammddhhmm</i>
2379	Calificador de formato de fecha/hora/periodo	C an..3	O <b>201</b>

---

#### REGLAS PARA ELEMENTO DE DATOS

##### C507 FECHA/HORA/PERIODO

###### **2005 Calificador de fecha/hora/periodo**

Función: Código que da un significado específico a la fecha, en este caso:

"137", (fecha en que el documento es enviado)

###### **2380 Fecha/hora/periodo**

Se consignará la fecha en que el documento es admitido por la autoridad portuaria-aeroportuaria, en formato *aammddhhmm*.

En caso de Notificación de Práctico y de Cambio de Ubicación se consignará la fecha de la petición.

###### **2379 Calificador de formato de fecha/hora/periodo**

Función: Especificar el formato de fecha

"201", (AAMMDDHHMM, AA: año; MM: mes; DD: día; HH: hora; MM: minuto)

#### Ejemplo:

DTM+137:9307151616:201'

## 4.4. GIS INDICADOR GENERAL

### REGLAS DEL SEGMENTO

#### CUSREP DIAGRAMA DE ARBOL:

INDICE	:	4
REPETICIONES DEL SEGMENTO	:	3. Condicional en el mensaje NPP, en el resto de mensajes será Obligatoria la primera ocurrencia de este segmento, y en caso de "ZZ2" (Descarga) obligatoriamente la segunda y adicionalmente la tercera.

#### 1º FUNCION:

Indicador de proceso del buque/aeronave.

### 1.1 ESTRUCTURA DEL SEGMENTO

C529	INDICADOR DE PROCESO	M	O
7365	Indicador de proceso, codificado	M an..3	O lista
1131	Calificador de lista de códigos	C an..3	X
3055	Agencia responsable de lista de códigos, codificado	C an..3	X
7187	Process type identification	C an..17	X

### 1.2 REGLAS PARA ELEMENTO DE DATOS

#### C529 INDICADOR DE PROCESO

##### 7365 Indicador de proceso, codificado

"ZZ1"	Buque,Aeronave en Carga
"ZZ2"	Buque,Aeronave en Descarga
"ZCL"	Buque,Aeronave en Carga en lastre
"ZDL"	Buque,Aeronave en Descarga en lastre
"ZSC"	Buque,Aeronave sin Carga
"ZSD"	Buque,Aeronave sin Descarga

#### 1.3 Ejemplo:

GIS+ZZ2'

**2º FUNCION:**

Sólo para buques/aeronaves en descarga (ZZ2), se indicará si se trata de **línea regular** (Reglamento CE 75/98).

**2.1 ESTRUCTURA DEL SEGMENTO**

---

C529	INDICADOR DE PROCESO	M	O
7365	Indicador de proceso, codificado	M an..3	O lista
1131	Calificador de lista de códigos	C an..3	O <b>109</b>
3055	Agencia responsable de lista de códigos, codificado	C an..3	O <b>148</b>
7187	Identificación del tipo de proceso	C an..17	C

---

**2.2 REGLAS PARA ELEMENTO DE DATOS****C529 INDICADOR DE PROCESO****7365 Indicador de proceso, codificado**

Codificación del tipo de línea de que se trate:

- Transporte marítimo:

**ZRE:** Línea autorizada como regular

**ZNR:** Línea no regular

- Transporte aéreo:

**ZLA:** En todos los supuestos

**1131 Calificador de lista de códigos**

"109" (Indicador aduanero)

**3055 Agencia responsable de lista de códigos, codificado**

"148" (Aduana española)

**7187 Identificación del tipo de proceso**

En caso de líneas regulares se podrá incluir el número de servicio regular autorizado.

**2.3 Ejemplo:**

GIS+ZRE:109:148'

**3º FUNCION:**

Transmitir indicador sobre procedimiento de tránsito simplificado. Sólo para buques/aeronaves en descarga cuando se trate de una línea regular.

**3.1 ESTRUCTURA DEL SEGMENTO**

C529	INDICADOR DE PROCESO	M	C
7365	Indicador de proceso, codificado	M an..3	O lista
1131	Calificador de lista de códigos	C an..3	O <b>105</b>
3055	Agencia responsable de lista de códigos, codificado	C an..3	O <b>148</b>
7187	Identificación del tipo de proceso	C an..17	X

**3.2 REGLAS PARA ELEMENTO DE DATOS****C529 INDICADOR DE PROCESO****7365 Indicador de proceso, codificado**

Codificación sobre procedimientos de tránsito simplificado

Transporte marítimo:

- ZS1** Tránsito simplificado según apartados 1 al 10 del artículo 448 del Reglamento CE nº 2454/93 de la Comisión.
- ZS2** Tránsito simplificado según apartado 11 del artículo 448 del del Reglamento CE nº 2454/93 de la Comisión.
- ZS4** No se acoge a ningún procedimiento de tránsito simplificado

Transporte aéreo:

- ZS1** NO se acoge al procedimiento simplificado de tránsito previsto en el apartado 11 del artículo 444 del R. CE 2454/93 de la Comisión
- ZS2** Se acoge al procedimiento simplificado de tránsito previsto en el apartado 11 del artículo 444 del R. CE 2454/93 de la Comisión

**1131 Calificador de lista de códigos**

"105", (Tipo de declaración aduanera)

**3055 Agencia responsable de lista de códigos, codificado**

"148", (Aduana española)

**3.3 Ejemplo:**

GIS+ZS1:105:148'

## 4.5. RFF REFERENCIA

### REGLAS DEL SEGMENTO

#### CUSREP DIAGRAMA DE ARBOL:

INDICE : 5  
 REPETICIONES DEL SEGMENTO : 1. Condicional, se considera Obligatoria para los mensajes APR y CCM.

#### FUNCION:

Especificar el número de consignatarios que componen el Join Service

### ESTRUCTURA DEL SEGMENTO

C506	REFERENCIA	M	O
1153	Calificador de referencia	M an..3	O <b>XC</b>
1154	Número de referencia	C an..35	O <i>número</i>
1156	Número de línea	C an..6	X
4000	Reference version number	C an..35	X

### REGLAS PARA ELEMENTO DE DATOS

#### C506 REFERENCIA

##### 1153 Calificador de referencia

XC: Número de control de cargo

##### 1154 Número de referencia

Contendrá el nº de consignatarios que componen la cesión de consignación "*Joint Service*".

En el caso aéreo se consignará siempre un "1" excepto cuando sea sin descarga que se pondrá "0".

#### Ejemplo:

RFF+XC:1'

## 4.6. LOC IDENTIFICACION DE LUGAR/LOCALIDAD

### REGLAS DEL SEGMENTO

#### CUSREP DIAGRAMA DE ARBOL:

INDICE	:	6
REPETICIONES DEL SEGMENTO	:	2. Condicional, se considera Obligatoria para los mensajes APR y CCM y se requieren dos ocurrencias.

#### FUNCION:

Identificar un país/lugar/localidad/relativo a la localidad primera/relativo a la localidad segunda.

#### ESTRUCTURA DEL SEGMENTO

3227	CALIFICADOR DE LUGAR/LOCALIDAD	M an..3	O 5, 61
C517	IDENTIFICADOR DE LOCALIDAD	C	O
3225	Identificación de lugar/localidad	C an..25	O <i>Cód Lugar</i>
1131	Calificador de lista de códigos	C an..3	O 139, 140, 162
3055	Agencia responsable de lista de códigos, codificado	C an..3	O 5, 6
3224	Lugar/localidad	C an..17	C Literal lugar

### REGLAS PARA ELEMENTO DE DATOS

#### 3227 CALIFICADOR DE LUGAR/LOCALIDAD

En cada una de las dos ocurrencias del segmento, se indicarán los siguientes códigos:

- "5" **Puerto-aeropuerto anterior** (donde se ha realizado el inicio de la travesía o la última escala realizada por el buque/aeronave)
- "61" **Puerto-aeropuerto posterior** (donde se realizara el final de la travesía o la próxima escala a realizar por el buque/aeronave)

#### C517 IDENTIFICADOR DE LOCALIDAD

##### 3225 Identificación de lugar/localidad

Código ISO del puerto-aeropuerto referido. Cuando no exista código UN/LOCODE se consignará el código del País, y en estos casos será obligatorio rellenar el elemento de datos 3224 con el literal del lugar referido. En los casos de buque a ordenes se consignará el código ZZZZZ.

##### 1131 Calificador de lista de códigos

- "139" (Puerto-aeropuerto).
- "140" (Area Geográfica)
- "162" (País)

##### 3055 Agencia responsable de lista de códigos, codificado

- "5" (ISO).
- "6" Puerto-aeropuerto.

##### 3224 Lugar/Localidad

Solo se empleará en los casos especiales que se relacionan en el elemento de datos 3225.

#### Ejemplo:

LOC+5+ESVLC:139:5'

## 4.7. NAD NOMBRE Y DIRECCION

### REGLAS DEL SEGMENTO

#### CUSREP DIAGRAMA DE ARBOL:

<b>INDICE</b>	:	7
<b>REPETICIONES DEL SEGMENTO</b>	:	99. Condicional, es Obligatoria la primera repetición de este grupo en la que se declarara el Consignatario del Buque, ocasionalmente se declararan tantas como consignatarios formen el Joint Service y/o el Estribador.

#### FUNCION:

Especificar el nombre y dirección y su función relacionada.

### ESTRUCTURA DEL SEGMENTO

3035	CALIFICADOR DE PARTE O ENTIDAD	M an..3	O	CV, CN, TR
C082	IDENTIFICACION DE LA PARTE O ENTIDAD	C	O	
3039	Identificación de la parte o entidad, codificado	M an..17	O	N.I.F.
1131	Calificador de lista de códigos	C an..3	O	167
3055	Agencia responsable de lista de códigos, codificado	C an..3	O	148
C058	NOMBRE Y DIRECCION	C	O	
3124	Línea de nombre y dirección	O an..35	O	
3124	Línea de nombre y dirección	C an..35	X	
3124	Línea de nombre y dirección	C an..35	X	
3124	Línea de nombre y dirección	C an..35	X	
3124	Línea de nombre y dirección	C an..35	X	
C080	NOMBRE DE LA PARTE O ENTIDAD	C	O	
3036	Nombre de la parte o entidad	O an..35	O	
3036	Nombre de la parte o entidad	C an..35	X	
3036	Nombre de la parte o entidad	C an..35	X	
3036	Nombre de la parte o entidad	C an..35	X	
3036	Nombre de la parte o entidad	C an..35	X	
3045	Código del nombre de la parte o entidad	C an. 3	X	

### REGLAS PARA ELEMENTO DE DATOS

#### 3035 CALIFICADOR DE PARTE O ENTIDAD

"CV" Consignatario del buque

"CN" Consignatario de la carga

"TR" Estribador de la terminal de carga

#### C082 IDENTIFICACION DE LA PARTE O ENTIDAD

##### 3039 Identificación de la parte o entidad, codificado

N.I.F. (Número de Identificación Fiscal del Consignatario)

##### 1131 Calificador de lista de códigos

"167" (Identificación fiscal)

##### 3055 Agencia responsable de lista de códigos, codificado

"148", (Aduana española)

#### C058 NOMBRE Y DIRECCION

**3124 Línea de nombre y dirección**

Se consignará el Nombre o Razón Social del Consignatario.

**C080 NOMBRE DE LA PARTE O ENTIDAD**

**3036 Nombre de la Parte o Entidad**

Se consignará la dirección del Consignatario.

**Ejemplo:**

NAD+CV+999999999:167:148+NIF EXTRANJERO+C/SANTA MARIA MAGDALENA'

## 4.8. TDT DETALLES DEL TRANSPORTE

### REGLAS DEL SEGMENTO

#### CUSREP DIAGRAMA DE ARBOL:

INDICE : 8  
 REPETICIONES DEL SEGMENTO : 1. Condicional, se considera Obligatoria para los mensajes APR y CCM.

#### FUNCION:

Especificar el modo y medio de transporte.

### ESTRUCTURA DEL SEGMENTO

8051	CALIFICADOR DE ETAPA DE TRANSPORTE	M an..3	O lista
8028	NUMERO DE REFERENCIA DEL MEDIO DE TRANSPORTE	C an..17	X
C220	MODO DE TRANSPORTE	C	O
8067	Modo de transporte, codificado	C an..3	O 1,4
8066	Modo de transporte	C an..17	X
C228	MEDIOS DE TRANSPORTE	C	X
8179	Identificación del tipo del medio de transporte	C an..8	
8178	Tipo de medio de transporte	C an..17	
C040	TRANSPORTISTA	C	X
3127	Identificación del transportista	C an..17	
1131	Calificador de lista de códigos	C an..3	
3055	Agencia responsable de lista de códigos, codificado	C an..3	
3128	Nombre del transportista	C an..35	
8101	DIRECCION DEL TRANSITO, CODIFICADO	C an..3	X
C401	INFORMACION DE EXCESO DE TRANSPORTE	C	X
8457	Razón del exceso de transporte, codificado	M an..3	
8459	Responsabilidad del exceso de transporte, codificado	M an..3	
7130	Número de autorización del cliente	C an..17	
C222	IDENTIFICACION DEL TRANSPORTE	C	O
8213	Identificador del medio de transporte, codificado	C an..9	O OMI, Call sign
1131	Calificador de lista de códigos	C an..3	C
3055	Agencia responsable de lista de códigos, codificado	C an..3	X
8212	Identificador del medio de transporte	C an..17	O buque, aeronave
8453	Nacionalidad del medio de transporte, codificado	C an..3	O ISO 3166

### REGLAS PARA ELEMENTO DE DATOS

#### 8051 CALIFICADOR DE ETAPA DE TRANSPORTE

Calificador que da un especial significado a los detalles del transporte (ver lista EDIFACT)

#### C220 MODO DE TRANSPORTE

##### 8067 Modo de transporte, codificado

"1" (marítimo)

"4" (aéreo)

**C222 IDENTIFICACION DEL TRANSPORTE****8213 Identificador del medio de transporte, codificado**

Código OMI o el código de llamada "*Call sign*"

**1131 Calificador de lista de códigos**

En caso de declarar "*Call sign*" se indicar "103", en caso de número OMI se dejara en blanco.

**8212 Identificador del medio de transporte**

*Nombre del buque/aeronave*

**8453 Nacionalidad del medio de transporte, codificado**

Código ISO 3166

**Ejemplo:**

TDT+20++1+++++AP29BXT1::PRIDE OF ITP:ES'

## 4.9. LOC IDENTIFICACION DE LUGAR/LOCALIDAD

### REGLAS DEL SEGMENTO

#### CUSREP DIAGRAMA DE ARBOL:

INDICE : 9  
 REPETICIONES DEL SEGMENTO : 1. Condicional, se considera Obligatoria para los mensajes APR y CCM, excepto si son sin descarga (ZSD) o bien descarga en lastre (ZDL).

#### FUNCION:

Identificar un lugar.

### ESTRUCTURA DEL SEGMENTO

3227	CALIFICADOR DE LUGAR/LOCALIDAD	M an..3	O 14
C517	IDENTIFICADOR DE LOCALIDAD	C	O
3225	Identificación de lugar/localidad	C an..25	O Terminal
1131	Calificador de lista de códigos	C an..3	O 156
3055	Agencia responsable de lista de códigos, codificado	C an..3	O ZAP,148
3224	Lugar/localidad	C an..17	X

### REGLAS PARA ELEMENTO DE DATOS

#### 3227 CALIFICADOR DE LUGAR/LOCALIDAD

"14" Localización de las mercancías

#### C517 IDENTIFICADOR DE LOCALIDAD

##### 3225 Identificación de lugar/localidad

Identificación del terminal de descarga previsto, según la codificación propia de cada aduana. (Alfanumérico 6)

##### 1131 Calificador de lista de códigos

"156" Localización de mercancías

##### 3055 Agencia responsable de lista de códigos, codificado

"ZAP" Autoridad Portuaria  
 "148" Aduana

#### Ejemplo:

LOC+14+UBICA1:156:148'

## 4.10. UNT FINAL DE MENSAJE

### REGLAS DEL SEGMENTO

#### CUSREP DIAGRAMA DE ARBOL:

INDICE : 10  
 REPETICIONES DEL SEGMENTO : 1. Obligatorio.

#### FUNCION:

Finalizar un mensaje y comprobar si está completo.

### ESTRUCTURA DEL SEGMENTO

---

0074	NUMERO DE SEGMENTOS EN UN MENSAJE	M n..6	O <i>Nº Segmentos</i>
0062	NUMERO DE REFERENCIA DEL MENSAJE	M an..14	O <i>Nº Mensaje</i>

---

### REGLAS PARA ELEMENTO DE DATOS

#### 0074 NUMERO DE SEGMENTOS EN UN MENSAJE

Función: Especificar el número total de segmentos incluidos en el mensaje.

#### 0062 NUMERO DE REFERENCIA DEL MENSAJE

Función: Repetir el número de mensaje para comprobar el final del mismo.

#### Ejemplo:

UNT+15+12393000321'

**INDICE DE SEGMENTOS UTILIZADOS.**

<b>UNH:</b>	Nº de referencia del mensaje, nombre del mensaje, versión, directorio.
<b>BGM:</b>	Tipo de documento, Nº de documento, función del mensaje.
<b>RFF:</b>	Número consignatarios
<b>DTM:</b>	Fecha y hora en la que se envía.
<b>GIS:</b>	Tipo de Declaración Sumaria.
<b>GIS:</b>	Indicador con respecto a escalas
<b>GIS:</b>	Indicador con respecto a procedimiento de tránsito simplificado
<b>LOC:</b>	Puerto-aeropuerto anterior, Puerto-aeropuerto posterior.
<b>NAD:</b>	NIF del consignatario del buque.
<b>NAD:</b>	NIF del consignatario de carga.
<b>TDT:</b>	Modo de transporte, código del buque (OMI o distintivo de llamada), Nombre del buque, nacionalidad.
<b>LOC:</b>	Muelle de descarga
<b>UNT:</b>	Número de segmentos, número de referencia del mensaje.

**SEGMENTOS UTILIZADOS POR TIPO DE MENSAJE.****MENSAJE "APR": APERTURA DEL DECLARACIÓN SUMARIA.**

<b>UNH:</b>	Nº de referencia del mensaje, nombre del mensaje, versión, directorio.
<b>BGM:</b>	Tipo de documento, Nº de documento, función del mensaje.
<b>DTM:</b>	Fecha y hora en la que se envía.
<b>GIS:</b>	Tipo de Declaración Sumaria.
<b>GIS:</b>	Indicador con respecto a escalas
<b>GIS:</b>	Indicador con respecto a procedimiento de tránsito simplificado
<b>RFF:</b>	Número consignatarios
<b>LOC:</b>	Puerto-aeropuerto anterior, Puerto-aeropuerto posterior.
<b>NAD:</b>	NIF del consignatario del buque.
<b>NAD:</b>	NIF del consignatario de carga.
<b>TDT:</b>	Modo de transporte, código del buque (OMI o distintivo de llamada), Nombre del buque, nacionalidad.
<b>LOC:</b>	Muelle de descarga
<b>UNT:</b>	Número de segmentos, número de referencia del mensaje.

**MENSAJE "CCM": CAMBIO DE CABECERA DE DECLARACIÓN SUMARIA.**

<b>UNH:</b>	Nº de referencia del mensaje, nombre del mensaje, versión, directorio.
<b>BGM:</b>	Tipo de documento, Nº de documento, función del mensaje.
<b>DTM:</b>	Fecha y hora en la que se envía.
<b>GIS:</b>	Tipo de Declaración Sumaria.
<b>GIS:</b>	Indicador con respecto a escalas
<b>GIS:</b>	Indicador con respecto a procedimiento de tránsito simplificado
<b>RFF:</b>	Número consignatarios
<b>LOC:</b>	Puerto-aeropuerto anterior, Puerto-aeropuerto posterior.
<b>NAD:</b>	NIF del consignatario del buque.
<b>NAD:</b>	NIF del consignatario de carga.
<b>TDT:</b>	Modo de transporte, código del buque (OMI o distintivo de llamada), Nombre del buque, nacionalidad.
<b>LOC:</b>	Muelle de descarga
<b>UNT:</b>	Número de segmentos, número de referencia del mensaje.

**MENSAJE "AMN": ANULACION DE DECLARACIÓN SUMARIA.**

<b>UNH:</b>	Nº de referencia del mensaje, nombre del mensaje, versión, directorio.
<b>BGM:</b>	Tipo de documento, Nº de documento, función del mensaje.
<b>DTM:</b>	Fecha y hora en la que se envía.
<b>GIS:</b>	Tipo de Declaración Sumaria.
<b>GIS:</b>	Indicador con respecto a escalas
<b>GIS:</b>	Indicador con respecto a procedimiento de tránsito simplificado
<b>NAD:</b>	NIF del consignatario del buque.
<b>UNT:</b>	Número de segmentos, número de referencia del mensaje.

**MENSAJE "BMN": BORRADO DE DECLARACIÓN SUMARIA.**

<b>UNH:</b>	Nº de referencia del mensaje, nombre del mensaje, versión, directorio.
<b>BGM:</b>	Tipo de documento, Nº de documento, función del mensaje.
<b>DTM:</b>	Fecha y hora en la que se envía.
<b>GIS:</b>	Tipo de Declaración Sumaria.
<b>GIS:</b>	Indicador con respecto a escalas
<b>GIS:</b>	Indicador con respecto a procedimiento de tránsito simplificado
<b>NAD:</b>	NIF del consignatario del buque.
<b>UNT:</b>	Número de segmentos, número de referencia del mensaje.

**MENSAJE "NPP": NOTIFICACIÓN DE PETICIÓN DE PRACTICO.**

<b>UNH:</b>	Nº de referencia del mensaje, nombre del mensaje, versión, directorio.
<b>BGM:</b>	Tipo de documento, Nº de documento, función del mensaje.
<b>DTM:</b>	Fecha y hora en la que se envía.
<b>NAD:</b>	NIF del consignatario del buque.
<b>UNT:</b>	Número de segmentos, número de referencia del mensaje.

## **5. MANCAR (CUSCAR)**

### **PUERTO-AEROPUERTO - ADUANAS**

## **MANCAR (CUSCAR)**

Este mensaje lo utilizará la Autoridad Portuaria/Aeroportuaria para enviar a la Aduana información relativa a la mercancía de la Declaración Sumaria de Carga o Descarga.

Las funciones en las que usaremos el mensaje CUSCAR son:

1. Declaración de Descarga (DCC).
2. Solicitud de adición de partida (APT).
3. Solicitud de cambio de partida (CPT).
4. Solicitud de baja de partida (BPT).
5. Solicitud de borrado de un tramo de partidas (RPT)
6. Solicitud de cambio de ubicación (CUB)

Debido a limitaciones del sistema, no se podrán enviar mensajes de más de 15.000 segmentos, en caso de enviarlos, estos mensaje no se rechazaran con un error de aplicación, rechazándose con un error del sistema el cual **NO GENERA RESPUESTA** y requiere la intervención del DIT, por lo cual reiteramos la imposibilidad de enviar mensajes de más de 15.000 segmentos.

## 5.1. UNH CABECERA DE MENSAJE

### REGLAS DEL SEGMENTO

#### CUSCAR DIAGRAMA DE ARBOL:

INDICE : 1  
 REPETICIONES DEL SEGMENTO : 1. Obligatorio.

#### FUNCIÓN:

Encabezar, identificar y especificar un mensaje.

### ESTRUCTURA DEL SEGMENTO

0062	NUMERO DE REFERENCIA DEL MENSAJE	M an..14	O	Nº único
S009	IDENTIFICADOR DEL MENSAJE	M	O	
0065	Identificador del tipo de mensaje	M an..6	O	<b>CUSCAR</b>
0052	Número de versión del tipo de mensaje	M an..3	O	<b>D</b>
0054	Número de publicación del tipo de mensaje	M an..3	O	<b>95A</b>
0051	Agencia controladora	M an..2	O	<b>UN</b>
0057	Código asignado de asociación	C an..6	O	<b>148111</b>
0068	REFERENCIA DE ACCESO COMUN	C an..35	X	
S010	ESTADO DE LA TRANSFERENCIA	C	X	
0070	Número de transferencia secuencia mensaje	M n..2		
0073	Indicación primera/última secuencia mensaje	C a1		

### REGLAS PARA ELEMENTO DE DATOS

#### 0062 NUMERO DE REFERENCIA DEL MENSAJE

**Función:** Referencia del mensaje asignado por el remitente, único por cada mensaje.

#### S009 IDENTIFICADOR DEL MENSAJE

##### 0065 Identificador del tipo de mensaje

Código identificativo de un tipo de mensaje y asignado por su agencia controladora. En nuestro caso "CUSCAR"

##### 0052 Número de versión del tipo de mensaje

Número de versión del tipo de mensaje. El valor para CUSCAR en el directorio objetivo 95A es "D"

##### 0054 Número de publicación del tipo de mensaje

Especificación del número de versión del directorio EDIFACT usado para formatear el subconjunto de CUSCAR. El directorio utilizado en esta versión es el 92.1 UN/EDIFACT, pero el mensaje deberá contener "95A" que es el directorio objetivo sobre el que estará este mensaje.

##### 0051 Agencia controladora

Código de la agencia que controla la especificación, mantenimiento y publicación del mensaje. La agencia controladora es Naciones Unidas, debe contener "UN"

##### 0057 Código asignado de asociación

Se consignara el código "148" indicando que la aduana española es la responsable de dicha codificación, seguido del código "111" indicando Declaración Sumaria de Descarga.

**Ejemplo:** UNH+12393000322+CUSCAR:D:95A:UN:148111'

## 5.2. BGM INICIO DEL MENSAJE

### REGLAS DEL SEGMENTO

#### CUSCAR DIAGRAMA DE ARBOL:

**INDICE** : 2  
**REPETICIONES DEL SEGMENTO** : 1. Obligatorio.

#### FUNCIÓN:

Indicar el tipo y función del mensaje, y transmitir su número de identificación.

### ESTRUCTURA DEL SEGMENTO

C002	NOMBRE DEL DOCUMENTO/MENSAJE	C	O
1001	Nombre del documento/mensaje, codificado	C an..3	O 785
1131	Calificador de lista de códigos	C an..3	X
3055	Agencia responsable de lista de códigos, codificado	C an..3	X
1000	Nombre del documento/mensaje	C an..35	X
1004	NUMERO DE DOCUMENTO/MENSAJE	C an..35	O N° Man/N° Sec
1225	FUNCION DEL MENSAJE, CODIFICADO	C an..3	O lista
4343	TIPO DE RESPUESTA, CODIFICADO	C an..3	X

### REGLAS PARA ELEMENTO DE DATOS

#### **C002 NOMBRE DEL DOCUMENTO/MENSAJE**

##### **1001 Nombre del documento/mensaje, codificado**

"785": Declaración Sumaria de Descarga

#### **1004 NUMERO DE DOCUMENTO/MENSAJE**

Se consignará el número de declaración sumaria y n° secuencial, que tendrá el siguiente formato:

**Puertos:** rrrrannnnnneee, (rrrr: recinto aduanero; a: año; nnnnn: n° escala; eee: n° de envío secuencial).

**Aeropuertos:** rrrradddccnnnnnee (rrrr: recinto aduanero, a: año, ddd: día del año, ccc: compañía, nnnnn: número vuelo, ee: n° envío secuencial por consignatario).

#### **1225 FUNCION DEL MENSAJE, CODIFICADO**

Tendrá los siguientes valores:

- 2** Adición (Mensaje APT).
- 3** Baja/Anulación (Mensaje BPT)
- 13** Borrado físico de tramo(s) de partida(s) (Mensaje RPT)
- 47** Información Definitiva (Mensaje DCC)
- 36** Cambio en la sección de detalle (Partida CPT)
- ZU** Declaración de cambio de ubicación (CUB)

**Ejemplo:** BGM+785+08113123456001+47'

### 5.3. DTM FECHA/HORA/PERIODO

#### REGLAS DEL SEGMENTO

##### CUSCAR DIAGRAMA DE ARBOL:

INDICE : 3  
 REPETICIONES DEL SEGMENTO : 1. Obligatorio.

##### FUNCIÓN:

Especificar fecha, hora y periodo

#### ESTRUCTURA DEL SEGMENTO

---

C507	FECHA/HORA/PERIODO	M	O
2005	Calificador de fecha/hora/periodo	M an..3	O <b>137</b>
2380	Fecha/hora/periodo	C an..35	O <i>aammddhhmm</i>
2379	Calificador de formato de fecha/hora/periodo	C an..3	O <b>201</b>

---

#### REGLAS PARA ELEMENTO DE DATOS

##### **C507 FECHA/HORA/PERIODO**

###### **2005 Calificador de fecha/hora/periodo**

Función: Código que da un significado específico a la fecha, en este caso:

"137", (fecha en que el documento es enviado)

###### **2380 Fecha/hora/periodo**

Se consignará la fecha en que el documento es enviado a la Aduana, en formato *aammddhhmm*

###### **2379 Calificador de formato de fecha/hora/periodo**

Función: Especificar el formato de fecha

"201", (AAMMDDHHMM, AA: año; MM: mes; DD: día; HH: hora; MM: minuto)

##### Ejemplo:

DTM+137:9307151616:201'

## 5.4. NAD NOMBRE Y DIRECCION

### REGLAS DEL SEGMENTO

#### CUSCAR DIAGRAMA DE ARBOL:

INDICE : 4  
 REPETICIONES DEL SEGMENTO : 1. Obligatorio. .

#### FUNCIÓN:

Especificar el nombre y dirección y su función relacionada.

### ESTRUCTURA DEL SEGMENTO

3035	CALIFICADOR DE PARTE O ENTIDAD	M an..3	O	CN
C082	IDENTIFICACION DE LA PARTE O ENTIDAD	C	O	
3039	Identificación de la parte o entidad, codificado	M an..17	O	N.I.F.
1131	Calificador de lista de códigos	C an..3	O	167
3055	Agencia responsable de lista de códigos, codificado	C an..3	O	148
C058	NOMBRE Y DIRECCION	C	X	
3124	Línea de nombre y dirección	O an..35	X	
3124	Línea de nombre y dirección	C an..35	X	
3124	Línea de nombre y dirección	C an..35	X	
3124	Línea de nombre y dirección	C an..35	X	
3124	Línea de nombre y dirección	C an..35	X	
C080	NOMBRE DE LA PARTE O ENTIDAD	C	O	
3036	Nombre de la parte o entidad	M an..35	O	
3036	Nombre de la parte o entidad	C an..35		
3036	Nombre de la parte o entidad	C an..35		
3036	Nombre de la parte o entidad	C an..35		
3036	Nombre de la parte o entidad	C an..35		
3045	Formato del nombre de la parte o entidad, codificado	C an..3		
C059	CALLE	C	X	
3042	Calle y número/Apartado de correos	M an..35		
3042	Calle y número/Apartado de correos	C an..35		
3042	Calle y número/Apartado de correos	C an..35		
3042	Calle y número/Apartado de correos	C an..35		
3042	Calle y número/Apartado de correos	C an..35		
3001	Calle y número/Formato del apartado de correos, codificado	C an..3		
3164	NOMBRE DE LA CIUDAD	C an..35	X	
3229	IDENTIFICACION DE SUB-ENTIDAD PAIS	C an..9	X	
3251	IDENTIFICACION DEL CÓDIGO POSTAL	C an..9	X	
3207	PAIS, CODIFICADO	C an..3	C	Trans-Simp.

### REGLAS PARA ELEMENTO DE DATOS

**3035 CALIFICADOR DE PARTE O ENTIDAD**

"CN" (Consignatario de la carga)

**C082 IDENTIFICACION DE LA PARTE O ENTIDAD****3039 Identificación de la parte o entidad, codificado**

*N.I.F.* (Número de Identificación Fiscal del Consignatario)

**1131 Calificador de lista de códigos**

"167" (Identificación fiscal)

**3055 Agencia responsable de lista de códigos, codificado**

"148", (Aduana española)

**C058 NOMBRE Y DIRECCION****3124 Línea de nombre y dirección**

Se consignará el Nombre o Razón Social del Consignatario.

**C080 NOMBRE DE LA PARTE O ENTIDAD****3036 Nombre de la Parte o Entidad**

Se consignará la dirección del Consignatario.

**3207 PAIS, CODIFICADO**

Se consignará la Codificación sobre procedimientos de tránsito simplificado en los casos de que esta sea distinta a la del mensaje CUSREP.

**ZS1** Tránsito simplificado según apartados 1 al 10 del artículo 448 del Reglamento CE nº 2454/93 de la Comisión.

**ZS2** Tránsito simplificado según apartado 11 del artículo 448 del Reglamento CE nº 2454/93 de la Comisión.

**ZS4** No se acoge a ningún procedimiento de tránsito simplificado

**Ejemplo:**

NAD+CN+999999999:167:148+NIF EXTRANJERO+C/SIN NOMBRE++++ZS4'

## 5.5. EQD DETALLES DEL EQUIPAMIENTO

### REGLAS DEL SEGMENTO

#### CUSCAR DIAGRAMA DE ARBOL:

INDICE	:	5
REPETICIONES DEL SEGMENTO	:	300. Condicional, en caso de que exista equipamiento, se considera Obligatoria al menos, una ocurrencia. Puede tener como máximo 300 ocurrencias. Este segmento no se usará en el caso aéreo.

### FUNCIÓN:

Identificar una unidad de equipamiento.

### ESTRUCTURA DEL SEGMENTO

8053	CALIFICADOR DE EQUIPAMIENTO	M an..3	O lista
C237	IDENTIFICACION DE EQUIPAMIENTO	C	O
8260	Número de identificación de equipamiento	C an..17	O <i>Matrícula cont.</i>
1131	Calificador de lista de códigos	C an..3	X
3055	Agencia responsable de lista de códigos, codificado	C an..3	C <b>ISO</b>
C224	TIPO Y TAMAÑO DE EQUIPAMIENTO	C	O
8155	Identificación de tipo y tamaño de equipamiento	C an..4	C lista
1131	Calificador de lista de códigos	C an..3	O <b>102</b>
3055	Agencia responsable de lista de códigos, codificado	C an..3	C
8154	Tipo y tamaño de equipamiento	C an..35	X
8077	PROVEEDOR DEL EQUIPAMIENTO, CODIFICADO	C an..3	X
8249	ESTADO DEL EQUIPAMIENTO, CODIFICADO	C an..3	X
8169	INDICADOR LLENO/VACIO, CODIFICADO	C an..3	O <b>4, 6, 7, 8, Z</b>

### REGLAS PARA ELEMENTO DE DATOS

#### **8053 CALIFICADOR DE EQUIPAMIENTO**

Ver lista de códigos EDIFACT; y añadir:

"CN"	Contenedor
"TRU"	Camión, cabeza tractora
"LOR"	Camión, rígido vacío

#### **C237 IDENTIFICACION DE EQUIPAMIENTO**

##### **8260 Número de identificación de equipamiento**

Matrícula de la unidad de carga, en el caso de desconocer la matrícula del contenedor para conocimientos tipo "BT", se indicara el código 'BTZZZZZZZZZZ'.

##### **3055 Agencia responsable de lista de códigos, codificado**

"ISO", Si la matrícula del contenedor se ajusta a la norma ISO 6346.

**C224 TIPO Y TAMAÑO DE EQUIPAMIENTO**

**8155 Identificación de tipo y tamaño de equipamiento**

Ver lista EDIFACT.

**1131 Calificador de lista de códigos**

"102" (Tamaño y tipo)

**8169 INDICADOR LLENO/VACIO, CODIFICADO**

"4" vacío

"6" Sin Volumen (para el caso de baja de partida)

"7" Lleno con grupaje

"8" Lleno sin grupaje.

"Z" Equipamiento conteniendo otros equipamientos. (Debe existir alguna partida en la que este equipamiento tenga bultos 0).

**Ejemplo:**

EQD+CN+ABCU1234567+21:102+++8'

## 5.6. SEL NUMERO DE PRECINTO

### REGLAS DEL SEGMENTO

#### CUSCAR DIAGRAMA DE ARBOL:

INDICE : 6  
REPETICIONES DEL SEGMENTO : 1. Condicional.

#### FUNCIÓN:

Especificar el número del precinto relativo a un equipamiento.

### ESTRUCTURA DEL SEGMENTO

---

9308 NUMERO DE PRECINTO M an..10 O N° de precinto

---

### REGLAS PARA ELEMENTO DE DATOS

#### 9308 NUMERO DE PRECINTO

Se indicará el número de precinto de la unidad de carga.

#### Ejemplo:

SEL+23451616'

## 5.7. CNI INFORMACION DEL ENVIO

### REGLAS DEL SEGMENTO

#### CUSCAR DIAGRAMA DE ARBOL:

INDICE	:	7
REPETICIONES DEL SEGMENTO	:	1. Obligatorio. Se considera Obligatoria al menos una ocurrencia, condicionalmente se podrá utilizar una repetición por cada conocimiento de embarque.

### FUNCIÓN:

Indicar el envío cargado en una consolidación usando el número de referencia del documento de transporte del envío original.

### ESTRUCTURA DEL SEGMENTO

---

1490	NUMERO DE ORDEN DE LA CONSOLIDACION	M n..4	O <i>Nº cab. partida</i>
------	-------------------------------------	--------	--------------------------

---

### REGLAS PARA ELEMENTO DE DATOS

#### 1490 NUMERO DE ORDEN DE LA CONSOLIDACION

Se indicará un número consecutivo.

### Ejemplo:

CNI+1'

## 5.8. RFF REFERENCIA

### REGLAS DEL SEGMENTO

#### CUSCAR DIAGRAMA DE ARBOL:

INDICE : 8  
 REPETICIONES DEL SEGMENTO : 1. Obligatorio.

#### FUNCIÓN:

Especificar el tipo y el número del conocimiento de embarque

### ESTRUCTURA DEL SEGMENTO

---

C506	REFERENCIA	M	O
1153	Calificador de referencia	M an..3	O <b>BM,BT,MB,HB,HJ</b>
1154	Número de referencia	C an..35	C <i>número</i>
1156	Número de línea	C an..6	C Transp. Sig.
4000	Reference version number	C an..35	X

---

### REGLAS PARA ELEMENTO DE DATOS

#### C506 REFERENCIA

##### 1153 Calificador de referencia

###### En el caso marítimo:

"BM" (Tipo de conocimiento de embarque para Mercancías).

"BT" (Tipo de conocimiento de embarque para contenedores vacíos).

###### En el caso aéreo:

"MB" (Master bill of landing number)

Esta clave indicará que esta pendiente de desagregación posterior.

"HB" (House bill of landing number).

Se utilizará en aquellas partidas que desconsolidan un master previo o en aquellos master que no tengan desagregación posterior.

"HJ" (House bill of landing number).

Se utilizará en aquellas partidas house sin master previo.

##### 1154 Número de referencia

Contendrá el nº de conocimiento de embarque según se indicase en el segmento anterior. No será necesario en caso de los conocimientos tipo "BT".

En el caso aéreo se compondrá por el número del MASTER seguido del HOUSE cuando proceda o bien del número del HOUSE directo, sin MASTER previo (en el caso del 'HJ').

**1156 Número de línea**

Únicamente para conocimientos tipo "BM", se indicará el modo de transporte siguiente de la mercancía declarada en la partida de orden, consignando alguno de estos valores:

<b>ZZ1</b>	Transporte Marítimo
<b>ZZ2</b>	Transporte Terrestre
<b>ZZ3</b>	Transbordo buque a buque sin tocar muelle
<b>ZZ4</b>	TIC: Transito Internacional Contenedores con salida terrestre
<b>ZZ5</b>	TIC: Tránsito Internacional Contenedores con salida marítima
<b>ZZ6</b>	Transporte Terrestre por Ferrocarril

**Ejemplo:**

RFF+BM:ADS123:ZZ2'

## 5.9. LOC IDENTIFICACION DE LUGAR/LOCALIDAD

### REGLAS DEL SEGMENTO

#### CUSCAR DIAGRAMA DE ARBOL:

INDICE	:	9
REPETICIONES DEL SEGMENTO	:	5. Obligatorio, se consideran Obligatorias tres ocurrencias para los mensajes DCC, APT, CPT, BPT y FPT, para el mensaje CUB son obligatorias dos ocurrencias. Condicionalmente, en el caso aéreo se podrán enviar mensajes APT con cinco ocurrencias, estos tipos de mensaje equivaldrán a mensajes APT + CUB. También podrá haber 4 ocurrencias cuando se explicita la ubicación de la partida diferente a la de la cabecera.

### FUNCIÓN:

Identificar un país/lugar/localidad relativo a la localidad primera y/o relativo a la localidad segunda.

### ESTRUCTURA DEL SEGMENTO

3227	CALIFICADOR DE LUGAR/LOCALIDAD	M an..3	O 5,9,8,14,20
C517	IDENTIFICADOR DE LOCALIDAD	C	O
3225	Identificación de lugar/localidad	C an..25	O Cod.ubicación
1131	Calificador de lista de códigos	C an..3	O 140
3055	Agencia responsable de lista de códigos, codificado	C an..3	O 5,6,148
3224	Lugar/localidad	C an..17	C Literal lugar

### REGLAS PARA ELEMENTO DE DATOS

#### 3227 CALIFICADOR DE LUGAR/LOCALIDAD

A este nivel del mensaje (cabecera de partida) se utilizarán los siguientes códigos calificadores que hacen referencia a la carga:

- 5** *Puerto-aeropuerto de origen:* lugar donde se inició el transporte de la mercancía según el conocimiento de embarque (B/L).
- 9** *Puerto-aeropuerto de carga:* lugar donde fue cargada la mercancía en el actual medio de transporte, es decir, donde la mercancía hizo el último transbordo.
- 8** *Puerto-aeropuerto de destino* Se especificará el puerto-aeropuerto, o localidad de destino final de la mercancía indicado en el conocimiento de embarque (B/L).

**14** Localización actual.

1.- Funcion ALTA,ADICION partidas marítimas. (DCC,APT).

Se especificará la ubicación donde se descargara la mercancía, que podría ser diferente a la ubicación declarada en la cabecera. En este supuesto no es válido declarar también el segmento LOC+20. Si la ubicación de la partida es igual al de la cabecera no es necesario este segmento LOC+14.

2.- Función ALTA,ADICION partidas aéreas (DCC,APT) .

Desconsolidación + cambio ubicación. Indicará la ubicación de origen de la mercancía. Se ha de declarar también el LOC+20.

3.- Para las funciones solicitud de cambio de partida (CPT) – declaraciones sumarias marítimas-, podrá utilizarse siempre y cuando la partida no hubiera tenido cambios de ubicación (CUB).

4.-Solicitud de baja de la partida(BPT), Solicitud de borrado de un tramo de partidas (RPT), NO SE USARA.

5.- Para la función solicitud de cambio de ubicación (CUB), indicará la ubicación de origen de la partida y será necesario también el LOC+20.

**20** Localización solicitada Se especificará el almacén hacia donde se moverá la mercancía en los casos de Cambio de Ubicación (ubicación de destino).

**C517 IDENTIFICADOR DE LOCALIDAD****3225 Identificación de lugar/localidad**

Indicar lugar al que se refiere el calificador anterior, utilizando código UN/LOCODE en los casos en que exista

Cuando no exista código UN/LOCODE se consignará el código de País, siendo obligatorio rellenar el elemento de datos 3224 con el literal del lugar referido, excepto en los conocimientos tipo "BT", en cuyo caso se indicará el código 'ZZZZZ' y el elemento de datos 3224 con el literal 'DESCONOCIDO'.

En caso de cambio de ubicación, se codificarán las ubicaciones actual y la de destino de la mercancía: formato **rrrruuuuuu (recinto ubicación)**.

**NOTA:** Se permite que la desconsolidación incluya también el cambio de ubicación sin necesidad de generar dos mensajes distintos. En ese caso será necesario que venga informado en el mensaje el calificador "20" y su respectivo valor referente a la nueva ubicación.

**1131 Calificador de lista de códigos**

Se utilizará el código correspondiente al dato consignado en el elemento anterior.

"140" (Área geográfica)

**3055 Agencia responsable de lista de códigos, codificado**

"5" (ISO tabla de puerto-aeropuertos o países)

"6" UN/LOCODE

"148" Aduana Española (Codificación de ubicaciones)

**3224 Lugar/localidad**

Sólo se empleará en los casos especiales que se relacionan en el elemento de datos 3225.

**Ejemplo:**

LOC+5+USELZ:140:5'

LOC+9+USNYC:140:5'  
LOC+8+ESBCN:140:5'

## 5.10. GID DETALLES DE PARTIDA

### REGLAS DEL SEGMENTO

#### CUSCAR DIAGRAMA DE ARBOL:

INDICE	:	10
REPETICIONES DEL SEGMENTO	:	999. Obligatorio, se consideran Obligatoria al menos una ocurrencia. Condicionalmente, se enviarán tantas ocurrencias como partidas tenga un conocimiento.

### FUNCIÓN:

Indicar totales de una partida.

### ESTRUCTURA DEL SEGMENTO

1496	NUMERO DE PARTIDA	C n..5	O <i>n° de partida</i>
C213	NUMERO Y TIPO DE EMBALAJES	C	O
7224	Número de embalajes	M n..8	O <i>n° de bultos</i>
7065	Identificación del tipo de embalajes	C an..7	C lista
1131	Calificador de lista de códigos	C an..3	X
3055	Agencia responsable de lista de códigos, codificado	C an..3	C <b>148</b>
7064	Tipo de embalajes	C an..35	X

### REGLAS PARA ELEMENTO DE DATOS

#### 1496 NUMERO DE PARTIDA

N° de partida. En el caso aéreo este será un secuencial por cada mensaje y la aduana asignará el número de partida definitivo.

#### C213 NUMERO Y TIPO DE EMBALAJES

##### 7224 Número de embalajes

N° de bultos. En los graneles, partidas anuladas y conocimientos tipo "BT" se consignará 0.

##### 7065 Identificación del tipo de embalajes

Ver recomendación n° 21 UN/EC

Se indicará "ZZ" en los casos en que no esté definido y no se enviará en el caso de las partidas anuladas y conocimientos tipo "BT". En caso de mercancía sin embalar se consignará el código "NE".

**En el caso de D.S. aérea, esta información es condicional.**

##### 3055 Agencia responsable de lista de códigos, codificado

"148" (Aduana española)

### Ejemplo:

GID+12+200:4::148'

## 5.11. FTX TEXTO LIBRE

### REGLAS DEL SEGMENTO

#### CUSCAR DIAGRAMA DE ARBOL:

INDICE : 11  
 REPETICIONES DEL SEGMENTO : 1. Condicional.

#### FUNCIÓN:

Proporciona información en forma de texto en formato libre o codificada. (descripción de la mercancía)

### ESTRUCTURA DEL SEGMENTO

4451	CALIFICADOR DEL OBJETO DEL TEXTO	M an..3	O AAA
4453	FUNCION DEL TEXTO, CODIFICADO	C an..3	O 1
C107	REFERENCIA DEL TEXTO	C	X
4441	Texto libre, codificado	M an..3	
1131	Calificador de lista de códigos	C an..3	
3055	Agencia responsable de lista de códigos, codificado	C an..3	
C108	TEXTO LITERAL	C	O.
4440	Texto libre	M an..70	O desc. mercanc.
4440	Texto libre	C an..70	C desc. mercanc.
4440	Texto libre	C an..70	C desc. mercanc.
4440	Texto libre	C an..70	C desc. mercanc.
4440	Texto libre	C an..70	C desc. mercanc.
3453	IDIOMA, CODIFICADO	C an..3	

### REGLAS PARA ELEMENTO DE DATOS

#### 4451 CALIFICADOR DEL OBJETO DEL TEXTO

"AAA" (Descripción de la mercancía)

#### 4453 FUNCION DEL TEXTO, CODIFICADO

"1" (Texto para uso subsiguiente, no afecta al proceso del mensaje)

#### C108 TEXTO LITERAL

##### 4440 Texto libre

Texto descriptivo de la mercancía, si es necesario se pueden utilizar hasta cinco ocurrencias. En las partidas anuladas se consignará "PARTIDA ANULADA"

**Ejemplo:** FTX+AAA+1++TORNILLOS DE ACERO'

## 5.12. MEA MEDIDAS

### REGLAS DEL SEGMENTO

#### CUSCAR DIAGRAMA DE ARBOL:

INDICE : 12  
 REPETICIONES DEL SEGMENTO : 1. Obligatorio.

#### FUNCIÓN:

Especificar medidas físicas, incluido tolerancias, pesos y contadores.

### ESTRUCTURA DEL SEGMENTO

6311	CALIFICADOR DE APLICACION DE MEDIDAS	M an..3	O	<b>AAI</b>
C502	DETALLES DE LA MEDIDA	C	O	
6313	dimensión de la medida, codificado	C an..3	O	<b>AAG</b>
6321	Significado de la medida, codificado	C an..3	X	
6155	Atributo de la medida, codificado	C an..3	X	
C174	VALOR/RANGO	C	O	
6411	Calificador de la unidad de medida	M an..3	O	<b>KGM</b>
6314	Valor de la medida	C n..18	O	<i>valor medida</i>
6162	Rango mínimo	C n..18	X	
6152	Rango máximo	C n..18	X	
7383	INDICADOR DE SUPERFICIE/CAPA, CODIFICADO	C an..3	X	

### REGLAS PARA ELEMENTO DE DATOS

#### 6311 CALIFICADOR DE APLICACION DE MEDIDAS

"AAI" (Peso)

#### C502 DETALLES DE LA MEDIDA

##### 6313 dimensión de la medida, codificado

"AAG" (Peso bruto).

#### C174 VALOR/RANGO

##### 6411 Calificador de la unidad de medida

KGM ( para indicar Kilogramos)

##### 6314 Valor de la medida

Se indicará en el peso bruto de las mercancías correspondientes a la partida, incluyendo los envases y pallets, pero excluyendo el material de transporte y los contenedores.

No se expresarán decimales, debiéndose redondear de la forma siguiente:

- De 0,001 a 0,499 => Se redondeará a la unidad inferior

- De 0,5 a 0,999 => Se redondeará a la unidad superior

Se consignará 1 si el peso total fuera inferior a la unidad.

Nota: En las partidas anuladas y conocimientos tipo "BT" se consignará "0".

#### Ejemplo:

MEA+AAI+AAG+KGM:100'

## 5.13. SGP DESCONSOLIDACION DE MERCANCIAS

### REGLAS DEL SEGMENTO

#### CUSCAR DIAGRAMA DE ARBOL:

<b>INDICE</b>	:	13
<b>REPETICIONES DEL SEGMENTO</b>	:	99. Condicional. En caso de que exista equipamiento, es obligatoria, al menos, una ocurrencia. En el caso aéreo no se cumplimentara este segmento.

#### FUNCIÓN:

Especificar la posición de Mercancías con relación a un equipamiento.

### ESTRUCTURA DEL SEGMENTO

C237	IDENTIFICACION DE EQUIPAMIENTO	M	O
8260	Número de identificación de equipamiento	C an..17	O <i>nº de conten.</i>
1131	Calificador de lista de códigos	C an..3	X
3055	Agencia responsable de lista de códigos, codificado	C an..3	X
7224	NUMERO DE EMBALAJES	C n..8	C <i>nº de bultos</i>

### REGLAS PARA ELEMENTO DE DATOS

#### **C237 IDENTIFICACION DE EQUIPAMIENTO**

##### **8260 Número de identificación de equipamiento**

Se indicará la matrícula del contenedor.

#### **7224 NUMERO DE EMBALAJES**

Se indicará el número de bultos dentro del contenedor indicado. De forma transitoria, se podrá obviar este elemento de datos mientras no exista la obligación de que los consignatarios incluyan este dato en los Declaración Sumarias en papel.

No se pueden enviar contenedores vacíos, excepto en los conocimientos tipo "BT, en cuyo caso los contenedores que se envíen deberán ser contenedores vacíos.

#### Ejemplo:

SGP+ABCU1234567+15'

## 5.14. DGS MERCANCÍAS PELIGROSAS

### REGLAS DEL SEGMENTO

#### CUSCAR DIAGRAMA DE ARBOL:

INDICE	:	14
REPETICIONES DEL SEGMENTO	:	1. Condicional, se enviará este segmento si una partida contiene mercancía que exija manipulación especial.

### FUNCIÓN:

Identificar la mercancía peligrosa

### ESTRUCTURA DEL SEGMENTO

8273	REGULACION DE MERCANCÍAS PELIGROSAS CODIFICADAS	C an..3	O	IMD
C205	CÓDIGO MM.PP.	C	O	
8351	Identificación código MM.PP.	C an..7	O	"Clase"
8078	MM.PP./ITEM/numero página	C an..7	C	"N° Página"
8092	Número de versión del código de MM.PP.	C an..10	C	"Número"
C234	UNDG Información.	C	O	
7124	Numero ONU	C n...4	O	"Número"
7088	Punto de Inflamación	C an..8	X	

### REGLAS PARA ELEMENTO DE DATOS

#### 8273 REGULACION DE MERCANCÍAS PELIGROSAS CODIFICADAS

"IMD" Código IMO IMDG

#### C205 CÓDIGO DE LA SUSTANCIA

**8351** Código de identificación de la sustancia

"Clase"

**8078** Sustancia peligrosa/ítem/número página

"Número de pagina IMDG"

**8092** Número de versión (enmienda)

"Número"

#### C234 INFORMACION UNDG

**7124** Número ONU

"Numero (UNDG)"

### Ejemplo:

DGS+IMD:3129:1234567+1208'

## 5.15. PCI IDENTIFICACION DE LOS EMBALAJES

### REGLAS DEL SEGMENTO

#### CUSCAR DIAGRAMA DE ARBOL:

INDICE : 15  
 REPETICIONES DEL SEGMENTO : 1 Condicional. Se enviará este segmento en los mensajes DCC, APT y CPT.

#### FUNCIÓN:

Identificar marcas y etiquetas sobre embalajes individuales o unidades físicas.

### ESTRUCTURA DEL SEGMENTO

4233	INSTRUCCIONES DE MARCAJE, CODIFICADO	C an..3	O lista
C210	MARCAS Y ETIQUETAS	C	O
7102	Marcas de expedición	M an..35	O <i>Marcas y n°</i>
7102	Marcas de expedición	C an..35	C <i>Marcas y n°</i>
7102	Marcas de expedición	C an..35	C <i>Marcas y n°</i>
7102	Marcas de expedición	C an..35	C <i>Marcas y n°</i>
7102	Marcas de expedición	C an..35	C <i>Marcas y n°</i>
7102	Marcas de expedición	C an..35	C <i>Marcas y n°</i>
7102	Marcas de expedición	C an..35	C <i>Marcas y n°</i>
7102	Marcas de expedición	C an..35	C <i>Marcas y n°</i>
7102	Marcas de expedición	C an..35	C <i>Marcas y n°</i>
7102	Marcas de expedición	C an..35	C <i>Marcas y n°</i>
8275	ESTADO DEL CONTENEDOR/EMBALAJE, CODIFICADO	C an..3	X

### REGLAS PARA ELEMENTO DE DATOS

#### 4233 INSTRUCCIONES DE MARCAJE, CODIFICADO

Ver lista EDIFACT.

#### C210 MARCAS Y ETIQUETAS

##### 7102 Marcas de expedición

Se indicarán las marcas y numeración exteriores de los bultos.

#### Ejemplo:

PCI+16+12340:12341:12342:12343:12344:12345:12346:12347'

## 5.16. CST SITUACIÓN ADUANERA DE LA MERCANCÍA

### REGLAS DEL SEGMENTO

#### CUSCAR DIAGRAMA DE ARBOL:

INDICE : 16  
 REPETICIONES DEL SEGMENTO : 1. Condicional. Se enviará este segmento en los mensajes DCC, APT y CPT.

#### FUNCIÓN:

Especificar la partida arancelaria de las Mercancías.

### ESTRUCTURA DEL SEGMENTO

1496	NUMERO DE ARTICULO DE LA MERCANCÍA	C n..5	X
C246	CÓDIGOS DE IDENTIFICACION ADUANERA	C	O
7361	Código de identificación aduanera	M an..18	O Partida Aranc.
1131	Calificador de lista de códigos	C an..3	O <b>122</b>
3055	Agencia responsable lista códigos, codificado	C an..3	O <b>148</b>

### REGLAS PARA ELEMENTO DE DATOS

#### C246 CÓDIGOS DE IDENTIFICACION ADUANERA

##### 7361 Código de identificación aduanera

Se especificará la partida arancelaria: cuatro primeras posiciones del código TARIC.

##### 1131 Calificador de lista de códigos

Se consignará el código "**122**" que se refiere al Código de la Mercancía.

##### 3055 Agencia responsable lista códigos, codificado

Se consignará el valor "**148**" indicando que la Agencia responsable de la lista de Códigos es el departamento de Aduanas de España.

**Ejemplo:** CST++1075:122:148'

## 5.17. GIS INDICADOR GENERAL

### CUSCAR DIAGRAMA DE ARBOL:

INDICE	:	17
REPETICIONES DEL SEGMENTO	:	1. Condicional. Se considera obligatorio en los mensajes DCC, APT y CPT.

### FUNCIÓN

Transmitir un indicador de proceso, para indicar la situación aduanera de la mercancía

### ESTRUCTURA DEL SEGMENTO

C529	INDICADOR DE PROCESO	M	O
7365	Indicador de proceso, codificado	M an..3	O lista
1131	Calificador de lista de códigos	C an..3	O <b>110</b>
3055	Agencia responsable de lista de códigos, codificado	C an..3	O <b>148</b>
7187	Process type identification	C an..17	X

### REGLAS PARA ELEMENTO DE DATOS

#### C529 INDICADOR DE PROCESO

##### 7365 Indicador de proceso, codificado

<b>ZN</b>	Mercancía tercera
<b>ZT1</b>	Mercancía amparada por tránsito comunitario/común (tránsito externo) o documento que haga las veces (TIR o ATA)
<b>ZT2</b>	Mercancía amparada por tránsito comunitario/común (tránsito interno) o documento que haga las veces (TIR o ATA)
<b>ZTF</b>	Mercancía amparada por tránsito comunitario fiscal T2F
<b>ZTD</b>	Mercancía amparada por tránsito documentado
<b>ZC</b>	Mercancía comunitaria no sujeta a tránsito transportada en líneas regulares o en no regulares cuando se puede aportar manifiesto visado de la aduana anterior.
<b>ZTL</b>	Mercancía comunitaria no sujeta a tránsito pero que debe justificar el carácter comunitario mediante T2L o documento que haga las veces.
<b>ZLF</b>	Mercancía comunitaria amparada por documento aduanero con clave T2LF
<b>ZF</b>	Mercancía comunitaria con destino a o procedencia de una parte del territorio de la Comunidad en lo que no se aplique la directiva 77/388/C (Únicamente cuando se pueda aportar manifiesto visado de la aduana anterior).
<b>ZE</b>	Mercancía documentada de exportación con destino a Ceuta o Melilla. Sólo podrá utilizarse esta clave en las declaraciones presentadas en estos territorios.
<b>ZBV</b>	Mercancía sin valor comercial o escaso valor económico no sujeta a derechos a la importación, condiciones previstas en los títulos VI y VII del Reglamento 918/83 del Consejo.
<b>ZX</b>	Mercancía comunitaria ya exportada, no incluida en el régimen de tránsito comunitario.

##### 1131 Calificador de lista de códigos

"110" : Códigos especiales de Aduanas

##### 3055 Agencia responsable de lista de códigos, codificado

"148" : Aduana española

**Ejemplo:** GIS+ZT1:110:148'

## 5.18. DOC DOCUMENTOS REQUERIDOS

### REGLAS DEL SEGMENTO

#### CUSCAR DIAGRAMA DE ARBOL:

INDICE	:	18
REPETICIONES DEL SEGMENTO	:	1. Condicional. Será obligatorio en los casos de declarar un estatuto ZTD, ZLF, para el resto de las claves será obligatorio u opcional en función de la situación aduanera y régimen de tránsito.

### FUNCIÓN:

Indicar tipo y numero de documento

### ESTRUCTURA DEL SEGMENTO

C002	NOMBRE DEL DOCUMENTO O MENSAJE	M	O
1001	Nombre del documento o mensaje, codificado	C an..3	O lista
1131	Calificador de listas de códigos	C an..3	
3055	Agencia responsable lista de códigos, codificado	C an..3	
1000	Nombre del documento o mensaje	C an..35	
C503	DETALLES DEL DOCUMENTO O MENSAJE	C	O
1004	Número del documento o mensaje	C an..35	O Número
1373	Situación del documento o mensaje, codificado	C an..3	X
1366	Fuente del documento o mensaje	C an..35	X
3453	Lenguaje, codificado	C an..3	X

### REGLAS PARA ELEMENTO DE DATOS

#### C002 NOMBRE DEL DOCUMENTO O MENSAJE

##### 1001 Nombre del documento o mensaje, codificado

Se consignará uno de los siguientes valores:

- 190 Documento de defensa (Estatuto ZTD)
- 302 Formulario 302 (OTAN).
- 380 Documento equivalente a un T2L o T2L factura o conocimiento visado por el expedidor autorizado
- 650 D. Acompañamiento I.I.EE
- 701 Tránsito Documentado (Estatuto ZTD)
- 705 Documento equivalente a un T2L o T2L factura o conocimiento visado por el expedidor autorizado
- 821 Tránsito T1 (DUA) (Estatuto ZT1 o ZTD)
- 822 Tránsito T2 (DUA) (Estatuto ZT2 o ZTD)
- 825 Documento T2L
- 826 Tránsito T2F (Estatuto ZTF)
- 827 Documento T2LF (Estatuto ZLF)
- 830 Ejemplar 3 de exportación (Estatuto ZT1)
- 833 Manifiesto visado por la aduana de salida.

**952** Cuaderno TIR (Estatuto ZT1 o ZT2 o ZTD)

**955** Cuaderno ATA (Estatuto ZT1 o ZT2 o ZTD)

### **C503 DETALLES DEL DOCUMENTO O MENSAJE**

#### **1004 Número del documento o mensaje**

Se consignará el número del documento en el formato definido por la Aduana española en la tabla auxiliar 'DSCCDASO'.

#### **Ejemplo:**

DOC+825+NLROTTER123456'

## 5.19. DTM FECHA/HORA/PERIODO

### REGLAS DEL SEGMENTO

#### CUSCAR DIAGRAMA DE ARBOL:

INDICE : 19  
 REPETICIONES DEL SEGMENTO : 1. Condicional, será obligatorio en caso de haberse declarado el segmento DOC (18).

#### FUNCIÓN:

Especificar fecha, hora y periodo de admisión del documento.

### ESTRUCTURA DEL SEGMENTO

---

C507	FECHA/HORA/PERIODO	M	O
2005	Calificador de fecha/hora/periodo	M an..3	O <b>137</b>
2380	Fecha/hora/periodo	C an..35	O <i>aammdd</i>
2379	Calificador de formato de fecha/hora/periodo	C an..3	O <b>101</b>

---

### REGLAS PARA ELEMENTO DE DATOS

#### **C507 FECHA/HORA/PERIODO**

##### **2005 Calificador de fecha/hora/periodo**

Función: Código que da un significado específico a la fecha, en este caso:  
 "137", (fecha del documento)

##### **2380 Fecha/hora/periodo**

Se consignará la fecha en que el documento es enviado a la Aduana, en formato *aammdd*.

##### **2379 Calificador de formato de fecha/hora/periodo**

Función: Especificar el formato de fecha  
 "101", (AAMMDD, AA: año; MM: mes; DD: día)

#### Ejemplo:

DTM+137:930715:101'

## 5.20. UNT FINAL DE MENSAJE

### REGLAS DEL SEGMENTO

#### CUSCAR DIAGRAMA DE ARBOL:

INDICE : 20  
 REPETICIONES DEL SEGMENTO : 1. Obligatorio.

#### FUNCIÓN:

Finalizar un mensaje y comprobar si está completo.

### ESTRUCTURA DEL SEGMENTO

---

0074	NUMERO DE SEGMENTOS EN UN MENSAJE	M n..6	O <i>Nº Segmentos</i>
0062	NUMERO DE REFERENCIA DEL MENSAJE	M an..14	O <i>Nº Mensaje</i>

---

### REGLAS PARA ELEMENTO DE DATOS

#### 0074 NUMERO DE SEGMENTOS EN UN MENSAJE

Función: Especificar el número total de segmentos incluidos en el mensaje.

#### 0062 NUMERO DE REFERENCIA DEL MENSAJE

Función: Repetir el número de mensaje para comprobar el final del mismo.

#### Ejemplo:

UNT+15+12393000321'

**INDICE DE SEGMENTOS UTILIZADOS.**

<b>UNH:</b>	Nº de referencia del mensaje, nombre del mensaje, versión, directorio.
<b>BGM:</b>	Tipo de documento, Nº de documento, función del mensaje.
<b>DTM:</b>	Fecha y hora en la que se envía.
<b>NAD:</b>	NIF del consignatario de la carga.
<b>EQD:</b>	Matrícula de la unidad de carga, tipo de la unidad de carga, indicador lleno/vacío.
<b>SEL:</b>	Número de precinto.
<b>CNI:</b>	Número correlativo
<b>RFF</b>	Tipo y Número conocimiento de embarque
<b>LOC:</b>	Puerto-aeropuerto de origen, Puerto-aeropuerto de carga, Puerto-aeropuerto de transbordo previo, Puerto-aeropuerto de destino, Puerto-aeropuerto de descarga, Código de ubicación actual y Código de ubicación de destino.
<b>GID:</b>	Número de partida, número de bultos, tipo de envase.
<b>FTX:</b>	Descripción de la mercancía (literal).
<b>MEA:</b>	Peso bruto, volumen.
<b>SGP:</b>	Número de contenedor, número de bultos del contenedor
<b>DGS:</b>	Código mercancía peligrosa.
<b>PCI:</b>	Marcas y números.
<b>CST:</b>	Partida arancelaria.
<b>GIS:</b>	Estatuto aduanero de la mercancía.
	<b>DOC:</b> Numero y tipos de documentos de transito
	<b>DTM:</b> Fecha de expedición del documento
<b>UNT:</b>	Número de segmentos, número de referencia del mensaje.

**SEGMENTOS UTILIZADOS POR TIPO DE MENSAJE.****MENSAJE "DCC": DECLARACION DE CARGA.**

Si se ha anula una partida: El nº de bultos del segmento GID será "0"; en el FTX se consignará "PARTIDA ANULADA", y en el segmento MEA se consignará "0" Kilogramos.

En caso de Joint Service, se usará este mensaje para cada uno de los consignatarios de las mercancías.

<b>UNH:</b>	Nº de referencia del mensaje, nombre del mensaje, versión, directorio.
<b>BGM:</b>	Tipo de documento, Nº de documento, función del mensaje.
<b>DTM:</b>	Fecha y hora en la que se envía.
<b>NAD:</b>	NIF del consignatario del buque o de la carga.
<b>EQD:</b>	Matrícula de la unidad de carga, tipo de la unidad de carga, indicador lleno/vacío.
<b>SEL:</b>	Número de precinto.
<b>CNI:</b>	Número correlativo.
<b>RFF</b>	Número conocimiento de embarque
<b>LOC:</b>	Puerto-aeropuerto de origen, Puerto-aeropuerto de carga, Puerto-aeropuerto de transbordo previo, Puerto-aeropuerto de destino, Puerto-aeropuerto de descarga.
<b>GID:</b>	Número de partida, número de bultos, tipo de envase.
<b>FTX:</b>	Descripción de la mercancía (literal).
<b>MEA:</b>	Peso bruto, volumen.
<b>SGP:</b>	Número de contenedor, número de bultos del contenedor
<b>DGS:</b>	Código mercancía peligrosa.
<b>PCI:</b>	Marcas y números.
<b>CST:</b>	Partida arancelaria.
<b>GIS:</b>	Estatuto aduanero de la mercancía.
	<b>DOC:</b> Numero y tipos de documentos de transito
	<b>DTM:</b> Fecha de expedición del documento
<b>UNT:</b>	Número de segmentos, número de referencia del mensaje.

**MENSAJE "APT": SOLICITUD DE ADICION DE PARTIDA.**

En el grupo EQD se reflejará el equipamiento referente a las partidas añadidas, aunque ya existiera en el mensaje anterior.

<b>UNH:</b>	Nº de referencia del mensaje, nombre del mensaje, versión, directorio.
<b>BGM:</b>	Tipo de documento, Nº de documento, función del mensaje.
<b>DTM:</b>	Fecha y hora en la que se envía.
<b>NAD:</b>	NIF del consignatario del buque o de la carga.
<b>EQD:</b>	Matrícula de la unidad de carga, tipo de la unidad de carga, indicador lleno/vacío.
<b>SEL:</b>	Número de precinto.
<b>CNI:</b>	Número correlativo.
<b>RFF</b>	Número conocimiento de embarque
<b>LOC:</b>	Puerto-aeropuerto de origen, Puerto-aeropuerto de carga, Puerto-aeropuerto de transbordo previo, Puerto-aeropuerto de destino, Puerto-aeropuerto de descarga, Código de ubicación actual y Código de ubicación de destino.
<b>GID:</b>	Número de partida, número de bultos, tipo de envase.
<b>FTX:</b>	Descripción de la mercancía (literal).
<b>MEA:</b>	Peso bruto, volumen.
<b>SGP:</b>	Número de contenedor, número de bultos del contenedor
<b>DGS:</b>	Código mercancía peligrosa.
<b>PCI:</b>	Marcas y números.
<b>CST:</b>	Partida arancelaria.
<b>GIS:</b>	Estatuto aduanero de la mercancía.
<b>DOC:</b>	Numero y tipos de documentos de transito
<b>DTM:</b>	Fecha de expedición del documento
<b>UNT:</b>	Número de segmentos, número de referencia del mensaje.

**MENSAJE "CPT": SOLICITUD DE CAMBIO DE PARTIDA.****Notas:**

La unidad considerada es el conjunto de los datos del conocimiento de embarque más los datos de partida.

Se usará para variar los datos de una o más partidas.

En caso de cambio de partida, se enviarán todos los datos de dicha partida y no hará falta referirse a su conocimiento de embarque, dado que con el número de partida ya queda perfectamente identificada.

Equipamiento: Se incluirá el equipamiento de todas las partidas que se modifican. En caso de cambio de lista de carga para contenedores vacíos no será necesario el grupo CNI.

<b>UNH:</b>	Nº de referencia del mensaje, nombre del mensaje, versión, directorio.
<b>BGM:</b>	Tipo de documento, Nº de documento, función del mensaje.
<b>DTM:</b>	Fecha y hora en la que se envía.
<b>NAD:</b>	NIF del consignatario del buque o de la carga.
<b>EQD:</b>	Matrícula de la unidad de carga, tipo de la unidad de carga, indicador lleno/vacío.
<b>SEL:</b>	Número de precinto.
<b>CNI:</b>	Número correlativo.
<b>RFF</b>	Número conocimiento de embarque
<b>LOC:</b>	Puerto-aeropuerto de origen, Puerto-aeropuerto de carga, Puerto-aeropuerto de transbordo previo, Puerto-aeropuerto de destino, Puerto-aeropuerto de descarga.
<b>GID:</b>	Número de partida, número de bultos, tipo de envase.
<b>FTX:</b>	Descripción de la mercancía (literal).
<b>MEA:</b>	Peso bruto, volumen.
<b>SGP:</b>	Número de contenedor, número de bultos del contenedor
<b>DGS:</b>	Código mercancía peligrosa.
<b>PCI:</b>	Marcas y números.
<b>CST:</b>	Partida arancelaria.
<b>GIS:</b>	Estatuto aduanero de la mercancía.
	<b>DOC:</b> Numero y tipos de documentos de transito
	<b>DTM:</b> Fecha de expedición del documento
<b>UNT:</b>	Número de segmentos, número de referencia del mensaje.

**MENSAJE "BPT": SOLICITUD DE BAJA DE PARTIDA.****Notas:**

Se usará para anular una o varias partidas.

<b>UNH:</b>	Nº de referencia del mensaje, nombre del mensaje, versión, directorio.
<b>BGM:</b>	Tipo de documento, Nº de documento, función del mensaje.
<b>DTM:</b>	Fecha y hora en la que se envía.
<b>NAD:</b>	NIF del consignatario del buque o de la carga.
<b>EQD:</b>	Matrícula de la unidad de carga, tipo de la unidad de carga, indicador lleno/vacío.
<b>SEL:</b>	Número de precinto.
<b>CNI:</b>	Número correlativo.
<b>RFF</b>	Número conocimiento de embarque
<b>GID:</b>	Número de partida, número de bultos, tipo de envase.
<b>FTX:</b>	Descripción de la mercancía (literal).
<b>MEA:</b>	Peso bruto, volumen.
<b>UNT:</b>	Número de segmentos, número de referencia del mensaje.

**MENSAJE "RPT": SOLICITUD DE BORRADO FISICO DE PARTIDA.****Notas:**

Se usará para borrar una o varias partidas.

<b>UNH:</b>	Nº de referencia del mensaje, nombre del mensaje, versión, directorio.
<b>BGM:</b>	Tipo de documento, Nº de documento, función del mensaje.
<b>DTM:</b>	Fecha y hora en la que se envía.
<b>NAD:</b>	NIF del consignatario del buque o de la carga.
<b>EQD:</b>	Matrícula de la unidad de carga, tipo de la unidad de carga, indicador lleno/vacío.
<b>SEL:</b>	Número de precinto.
<b>CNI:</b>	Número correlativo.
<b>RFF</b>	Número conocimiento de embarque
<b>GID:</b>	Número de partida, número de bultos, tipo de envase.
<b>FTX:</b>	Descripción de la mercancía (literal).
<b>MEA:</b>	Peso bruto, volumen.
<b>UNT:</b>	Número de segmentos, número de referencia del mensaje.

**MENSAJE "CUB": Cambio de ubicación**

<b>UNH:</b>	Nº de referencia del mensaje, nombre del mensaje, versión, directorio.
<b>BGM:</b>	Tipo de documento, Nº de documento, función del mensaje.
<b>DTM:</b>	Fecha y hora en la que se envía.
<b>NAD:</b>	NIF del solicitante del cambio de ubicación/almacén
<b>CNI:</b>	Número correlativo.
<b>RFF</b>	Número conocimiento de embarque
<b>LOC:</b>	Código de ubicación actual y Código de ubicación de destino.
<b>GID:</b>	Número de partida, número de bultos.
<b>FTX:</b>	Descripción de la mercancía (literal).
<b>MEA:</b>	Peso bruto, volumen.
<b>UNT:</b>	Número de segmentos, número de referencia del mensaje.

**EJEMPLO DE MENSAJE FUNCIÓN ADICIÓN DE PARTIDAS + CAMBIO DE UBICACIÓN**

UNB +UNOA:1+0941A0021280CA+AEATADUE+011120:1244+ME03153+  
UNH +1ME03153+CUSCAR:D:95A:UN:148111  
BGM +785+28011323IBE0612200+2  
DTM +137:0111201244:201  
NAD +CN+99999999:167:148++NIF EXTRANJERO+C/SIN NOMBRE+++ZS4  
CNI +1  
RFF +HB:0756505424200655219  
LOC +5+USTPA:139:5  
LOC +8+ESMAD:139:5  
LOC +11+USATL:139:5  
LOC +14+2801IBERIA:140:148  
LOC +20+2801EAT:140:148  
GID +1+1:::148  
FTX +AAA+1++MED.SUPPLY  
MEA +AAI+AAG+KGM:5  
GIS +ZT1:110:148  
CNI +2  
RFF +HB:0756505424209752725  
LOC +5+USCLT:139:5  
LOC +8+ESMAD:139:5  
LOC +11+USATL:139:5  
LOC +14+2801IBERIA:140:148  
LOC +20+2801EAT:140:148  
GID +2+1:::148  
FTX +AAA+1++DOC,S  
MEA +AAI+AAG+KGM:104  
GIS +ZT1:110:148  
UNT +23+1ME03153  
UNZ +1+ME03153

## **6. MANRES (CUSRES)**

### **ADUANAS - PUERTO/AEROPUERTO**

## **MANRES (CUSRES)**

Este es el mensaje que utilizará la aduana como respuesta a todos los que reciba. Se utilizará para responder a las Declaraciones Sumarias de Descarga/Carga.

Siguiendo el "Procedimiento de Declaraciones Sumarias", las funciones del CUSRES son:

- 1 - Rechazo de Declaración Sumaria por error ERM**
- 2 - Admisión de Declaración Sumaria (Tanto Información definitiva como modificaciones y anulaciones.)**
- 3 - Admisión de modificaciones (cambio de ubicación) AMO**
- 4 - Rechazo de modificaciones (cambio de ubicación) RMO**
  
- 6 - Aviso de Inspección Física AIF**

Este mensaje se emitirá como respuesta a la petición de práctico y contendrá la relación de partidas de dicho Declaración Sumaria que aparecen en DUAs para los que se ha asignado circuito rojo. (Pendiente de desarrollar el procedimiento)

## 6.1. UNH ENCABEZAMIENTO DEL MENSAJE

### REGLAS DEL SEGMENTO

#### CUSRES DIAGRAMA DE ARBOL:

INDICE : 1  
 REPETICIONES DEL SEGMENTO : 1. Obligatorio.

#### FUNCIÓN:

Encabezar, identificar y especificar un mensaje.

### ESTRUCTURA DEL SEGMENTO

0062	NUMERO DE REFERENCIA DEL MENSAJE	M an..14	O N_Unico
S009	IDENTIFICADOR DEL MENSAJE	M	O
0065	Identificador del tipo de mensaje	M an..6	O CUSRES
0052	Número de versión del tipo de mensaje	M an..3	O 1
0054	Número de publicación el tipo de mensaje	M an..3	O 921
0051	Agencia controladora	M an..2	O UN
0057	Código asignado de asociación	C an..6	X
0068	REFERENCIA DE ACCESO COMUN	C an..35	X
S010	ESTADO DE LA TRANSFERENCIA	C	X
0070	Número de transferencia secuencia mensaje	O n2	
0073	Indicación primera/última secuencia mensaje	C a1	

### REGLAS PARA ELEMENTO DE DATOS

#### 0062 NUMERO DE REFERENCIA DEL MENSAJE

Función: Referencia del mensaje única asignada por el transmisor.

#### S009 IDENTIFICADOR DEL MENSAJE

##### 0065 IDENTIFICADOR DE TIPO DE MENSAJE

Código identificativo de un tipo de mensaje y asignado por su agencia controladora. En nuestro caso subconjunto del mensaje EDIFACT CUSRES, el tipo de mensaje debe ser siempre CUSRES.

##### 0052 NUMERO DE VERSION DEL TIPO DE MENSAJE

Número de versión del tipo de mensaje. El valor de CUSRES en el directorio 92.1 es "1"

##### 0054 NUMERO DE SUB-VERSION DEL MENSAJE

Especificación del número de versión del directorio EDIFACT usado en formatear el subconjunto de CUSRES. El directorio usado en esta versión es el 92.1, valor: "921"

##### 0051 AGENCIA CONTROLADORA

Código identificativo de la agencia que controla la especificación, mantenimiento y publicación del tipo de mensaje. La agencia controladora es "UN".

**Ejemplo:** UNH+1500+CUSRES:1:921:UN'

## 6.2. BGM PRINCIPIO DEL MENSAJE

### REGLAS DEL SEGMENTO

#### CUSRES DIAGRAMA DE ARBOL:

INDICE : 2  
 REPETICIONES DEL SEGMENTO : 1. Obligatorio.

#### FUNCIÓN:

Indicar el comienzo de un mensaje y transmitir el número de identificación, tipo y fecha del mismo.

### ESTRUCTURA DEL SEGMENTO

C002	DOCUMENTO/NOMBRE DEL MENSAJE	C	O
1001	Nombre del documento o mensaje, codificado	C an..3	O lista
1131	Calificador de lista de códigos	C an..3	X
3055	Agencia responsable lista códigos, codificado	C an..3	X
1000	Nombre del documento o mensaje	C an..35	X
1004	NUMERO DE DOCUMENTO O MENSAJE	C an..35	O <i>Número</i>
1225	CÓDIGO DE FUNCION DEL MENSAJE	C an..3	O <b>11,14</b>
4343	TIPO DE RESPUESTA, CODIFICADO	C an..3	X

### REGLAS PARA ELEMENTO DE DATOS

#### C002 DOCUMENTO/NOMBRE DEL MENSAJE

##### 1001 NOMBRE DEL DOCUMENTO O MENSAJE, CODIFICADO

Para CUSRES se admitirán los siguientes valores:

**650** Aviso de inspección física  
**962** Respuesta de aceptación de un documento.  
**963** Respuesta de error.

#### 1004 NUMERO DE DOCUMENTO O MENSAJE

Posibles valores:

- Código de la declaración a la que se responde, tomado del elemento de datos 1004 del mensaje original. Formato:
  - Puertos:** rrrrannnnnneeeeeee, (rrrr: recinto aduanero; a: año; nnnnn: n° escala; eeeee: n° de envío secuencial).
  - Aeropuertos:** rrrraddccnnnnnee (rrrr: recinto aduanero, a: año, ddd: día del año, ccc: compañía, nnnnn: número vuelo, ee: n° envío secuencial por consignatario).
- En caso de Inspección física se consignará únicamente el Número de Declaración Sumaria al que se responde.
- En el caso de Notificación de Data se consignará la codificación del recinto aduanero donde se han realizado las datas (alfanumérico de 4).

#### 1225 CÓDIGO DE FUNCION DEL MENSAJE

Debe figurar el valor **11** indicando que es una Respuesta, salvo en los casos de Notificación de Data o de Inspección Física que se consignará el valor **14** indicando que es una notificación.

#### Ejemplo:

BGM+962+28013000006002+11'

### 6.3. NAD NOMBRE Y DIRECCION

#### REGLAS DEL SEGMENTO

##### CUSRES DIAGRAMA DE ARBOL:

<b>INDICE</b>	:	3
<b>REPETICIONES DEL SEGMENTO</b>	:	5. Condicional. Se necesita una ocurrencia de este segmento en los casos de Admisión de declaraciones.

#### FUNCIÓN:

Indicar el código de identificación del Consignatario. Este segmento sólo aparecerá en los mensajes de aceptación de declaraciones.

#### ESTRUCTURA DEL SEGMENTO

3035	CALIFICADOR DE PARTE O ENTIDAD	M an..3	O	CV,CN
C082	IDENTIFICACION DE LA PARTE O ENTIDAD	C	O	
3039	Identificación de la parte o entidad, codificada	M an..17	O	NIF
1131	Identificador de lista de códigos, codificado	C an..3	O	<b>167</b>
3055	Agencia responsable lista de códigos, codificado	C an..3	O	<b>148</b>

#### REGLAS PARA ELEMENTO DE DATOS

##### 3035 CALIFICADOR DE PARTE O ENTIDAD

Función: Código que identifica el tipo de declarante. Los valores posibles son:

CV	Consignatario del medio de transporte.
CN	Consignatario de la carga.

##### C082 IDENTIFICACION DE LA PARTE O ENTIDAD

##### 3039 Identificación de la parte o entidad, codificada

Se indicará el Número de Identificación Fiscal del consignatario.

##### 1131 Identificador de lista de códigos, codificado

Se consignará el valor "167" identificación fiscal.

##### 3055 Agencia responsable lista de códigos, codificado

Se consignará el valor "148" indicando que la agencia responsable esta lista de códigos es la aduana española.

#### Ejemplo:

NAD+CV+999999999:167:148'

## 6.4. DTM FECHA/HORA/PERIODO

### REGLAS DEL SEGMENTO

#### CUSRES DIAGRAMA DE ARBOL:

**INDICE** : 4  
**REPETICIONES DEL SEGMENTO** : 7. Condicional. Se necesita una ocurrencia de este segmento en los casos de aceptación de declaraciones.

#### FUNCIÓN:

Especificar fechas, horas y periodos. Este segmento sólo aparecerá en los mensajes de aceptación.

### ESTRUCTURA DEL SEGMENTO

---

C507	FECHA/HORA/PERIODO	C	O
2005	Calificador de fecha/hora/periodo	M an..3	O <b>154, 137</b>
2380	Fecha/hora/periodo	M an..35	O <i>fecha</i>
2379	Calificador de formato de Fecha/hora/periodo	M an..3	O <b>201</b>

---

### REGLAS PARA ELEMENTO DE DATOS

#### C507 FECHA/HORA/PERIODO

##### **2005 Calificador de fecha/hora/periodo**

Se consignará el valor **154** indicando fecha y hora de aceptación de un documento. Se utilizara en las respuestas de admisión de:

Declaración Sumaria  
 Declaración Sumaria general  
 Modificaciones de la declaración sumaria.

Se consignará el valor **137** en los mensajes de:

Notificación de despacho  
 Aviso Inspección Física

##### **2380 Fecha/hora/periodo**

Se consignará la fecha de admisión del documento en Aduanas. En el caso de Notificación de Data se consignará la fecha del datado. Formato: AAAAMMDDHHMM

##### **2379 Calificador de formato de Fecha/hora/periodo**

Especificar la representación e una fecha, fecha y hora o periodo. Se consignará "**201**" AAAAMMDDHHMM, Fecha natural:

A =año, M = mes, D = día, H = hora, M = Minuto.

#### Ejemplo:

DTM+154:19930715101000:201'

## 6.5. GIS INDICADOR GENERAL

### REGLAS DEL SEGMENTO

CUSRES DIAGRAMA DE ARBOL:

INDICE : 5  
 REPETICIONES DEL SEGMENTO : 1. Obligatorio.

### FUNCIÓN:

Transmitir un indicador de proceso, que indica la función del mensaje.

### ESTRUCTURA DEL SEGMENTO

C529	INDICADOR DE PROCESO	M	O
7365	Indicador de proceso, codificado	M an..3	O lista
1131	Identificador de lista de códigos, codificado	C an..3	O <b>117</b>
3055	Agencia responsable de la lista de códigos	C an..3	O <b>148</b>
7187	Identificación del tipo de proceso	C an..17	X

### REGLAS PARA ELEMENTO DE DATOS

#### C529 INDICADOR DE PROCESO

##### 7365 INDICADOR DE PROCESAMIENTO, CODIFICADO

- 2 Mensaje rechazado con especificación de errores. (ERM).
- 5 Aviso de Inspección Física de la mercancía (AMO + Circuito Rojo)
- 9 Declaración aceptada. Admisión de Declaraciones Sumaria. (ADM)
- 15 Aceptación de cambio de ubicación (AMO)
- 16 Rechazo de cambio de ubicación (RMO)

##### 1131 Identificador de lista de códigos, codificado

Se consignará el valor "117" procedimiento aduanero.

##### 3055 Agencia responsable lista de códigos, codificado

Se consignará el valor "148" indicando que la agencia responsable esta lista de códigos es la aduana española.

### Ejemplo:

GIS+9:117:148'

## 6.6. FTX TEXTO LIBRE

### REGLAS DEL SEGMENTO

#### CUSRES DIAGRAMA DE ÁRBOL:

<b>ÍNDICE</b>	:	6
<b>REPETICIONES DEL SEGMENTO</b>	:	1. Condicional. Se considera obligatoria una ocurrencia de este segmento en los mensajes erróneos en la traducción (ERC(8) = 051).

#### FUNCIÓN:

Proporciona información en forma de texto en formato libre o codificada: ampliación de información en caso de error de traducción.

### ESTRUCTURA DEL SEGMENTO

4451	CÓDIGO DEL TEMA DEL TEXTO	M an. 3	O	AAO
4453	CÓDIGO DE FUNCIÓN DEL TEXTO	C an. 3	X	
C107	REFERENCIA DEL TEXTO	C	X	
4441	Texto libre, codificado	M an. 3		
1131	Identificador de lista de códigos, codificado	C an.2		
3055	Agencia responsable de la lista de códigos	C an. 3		
C108	TEXTO LITERAL	C	O	
4440	Texto libre	M an.70	O	texto
4440	Texto libre	C an.70	C	" "
4440	Texto libre	C an.70	C	" "
4440	Texto libre	C an.70	C	" "
4440	Texto libre	C an.70	C	" "

### REGLAS PARA ELEMENTO DE DATOS

#### 4451 CÓDIGO DEL TEMA DEL TEXTO

Se consignará el código "AAO" indicando que es una descripción de error.

#### C108 TEXTO LITERAL

##### 4440 Texto libre

En caso de que el mensaje al que se responde tenga un error de sintaxis EDIFACT, reportado en el segmento ERC con el código 051 ERROR DE TRADUCCIÓN, se utilizará este segmento para describir con precisión de qué error se trata.

**Nota:** Se pueden emplear hasta cinco elementos 4440 de 70 posiciones cada uno por segmento con un máximo de seis repeticiones de este segmento.

**Ejemplo:** FTX+AAO+++SEGMENTO INCORRECTO: BMG'

## 6.7. ERP INFORMACION PARA LOCALIZACION DE ERRORES

### REGLAS DEL SEGMENTO

#### CUSRES DIAGRAMA DE ARBOL:

<b>INDICE</b>	:	7
<b>REPETICIONES DEL SEGMENTO</b>	:	1. Condicional. Se considera obligatorio en los mensajes con errores bien sean del traductor, bien sean de contenido. Se pueden declarar hasta un máximo de cincuenta ocurrencias de este segmento.

#### FUNCIÓN:

Identificar la localización y los tipos de errores cometidos dentro de un mensaje. Este segmento se utiliza exclusivamente en los mensajes de Rechazo de Declaración Sumaria por Error y Rechazo de Modificaciones.

### ESTRUCTURA DEL SEGMENTO

---

C701	LOCALIZACION DE ERRORES	M	O
1049	Sección del mensaje, codificado	M an..3	O 5
1052	Número del elemento del mensaje	C an..35	C N_Partida
1054	Número del sub-elemento del mensaje	C n..6	X

---

### REGLAS PARA ELEMENTO DE DATOS

#### C701 LOCALIZACION DE ERRORES

##### **1049 Sección del mensaje, codificado**

Se consignará el valor "5" Múltiples secciones.

##### **1052 Número del elemento del mensaje**

En los casos de que el error este originado por datos de la sección de detalle se indicará el **Numero de Partida** donde se produce dicho error.

#### Ejemplo:

ERP+5:15'

## 6.8. ERC INFORMACION SOBRE ERRORES DE APLICACION

### REGLAS DEL SEGMENTO

#### CUSRES DIAGRAMA DE ARBOL:

<b>INDICE</b>	:	8
<b>REPETICIONES DEL SEGMENTO</b>	:	50. Condicional. Se considera obligatoria una ocurrencia de este segmento por segmento declarado ERP(7).

#### FUNCIÓN:

Identificar el tipo de errores de aplicación dentro de un mensaje. Este segmento se utiliza exclusivamente en los mensajes de Rechazo de Declaración Sumaria por Error y Rechazo de Modificaciones.

### ESTRUCTURA DEL SEGMENTO

---

C901	INFORMACION SOBRE EL ERROR DE APLICACION	M	O
9321	Error de aplicación, codificado	M an..3	O Error DIT
1131	Calificador de listas de códigos	C an..3	O <b>165</b>
3055	Agencia responsable lista de códigos, codificado	C an..3	O <b>148</b>

---

### REGLAS PARA ELEMENTO DE DATOS

#### **C901 INFORMACION SOBRE EL ERROR DE APLICACION**

##### **9321 Error de aplicación, codificado.**

Se consignara el código de error producido por la aplicación, según el Anexo I.

##### **1131 Calificador de listas de códigos**

Se consignará el valor **165** indicando que es un código aduanero.

##### **3055 Agencia responsable lista de códigos, codificado**

Se consignará el valor **148** indicando que la agencia responsable esta lista de códigos es la aduana española.

#### Ejemplo:

ERC+AA1:165:148'

## 6.9. RFF REFERENCIAS

### REGLAS DEL SEGMENTO

#### CUSRES DIAGRAMA DE ARBOL:

INDICE : 9  
 REPETICIONES SEGMENTO : 1. Obligatorio. Para Admisiones y errores se usará la primera función.

#### 1ª FUNCIÓN:

Especificar el número asignado por la aduana al Declaración Sumaria

### 1.1 ESTRUCTURA DEL SEGMENTO

---

C506	REFERENCIA	M	O
1153	Calificador de referencia	M an..3	O <b>Calificador</b>
1154	Número de referencia	C an..35	O Núm. Docum.
1156	Número de línea	C an..6	X
4000	Número de versión de la referencia	C an..35	X

---

### 1.2 REGLAS PARA ELEMENTO DE DATOS

#### C506 REFERENCIA

##### 1153 Calificador de referencia

Se consignará "AFB" Número de declaración sumaria (Declaración Sumaria)

##### 1154 Número de referencia

Se indicará el n\_ de Declaración Sumaria según se trate.

**N\_ Declaración Sumaria:** Con el siguiente formato "rrrrannnnnn" (rrrr:recinto aduanero; a año; nnnnnn n.secuencial)

**Nota:** En caso de mensajes de respuesta por error se repetirá el valor del E.D. 1004 del segmento BGM.

#### 1.3 Ejemplo:

RFF+AFB:28013123456'

**2ª FUNCIÓN:****Aviso de inspección física:**

Especificar las partidas del Declaración Sumaria en que se va a realizar inspección física.

**4.1 ESTRUCTURA DEL SEGMENTO**

---

C506	REFERENCIA	M	O
1153	Calificador de referencia	M an..3	O <b>AFD</b>
1154	Número de referencia	C an..35	X
1156	Número de línea	C an..6	O Part. Dec.Sum.
4000	Número de versión de la referencia	C an..35	X

---

**3.2 a 9999.2 REGLAS PARA ELEMENTO DE DATOS****C506 REFERENCIA****1153 Calificador de referencia**

Se consignará el código **AFD** indicando numero de ítem.

**1156 Número de línea**

Se indicará el n\_ de la partida del Declaración Sumaria en el que aparece la posición arancelaria anterior. (Formato numérico 4)

**3.3 a 9999.3 Ejemplo:**

RFF+AFG::1501'

## 6.10. AUT RESULTADO DE LA AUTENTIFICACIÓN

### REGLAS DEL SEGMENTO

#### CUSRES DIAGRAMA DE ÁRBOL:

<b>ÍNDICE</b>	:	10
<b>REPETICIONES DEL SEGMENTO</b>	:	1. Condicional. Se considera obligatoria una ocurrencia de este segmento para las respuestas de levante de la mercancía a la solicitud de Cambio de Ubicación CUB que no sean circuito Rojo (GIS(5) = 15).

#### FUNCIÓN:

Especificar los resultados de la aplicación de un procedimiento de autenticación.

### ESTRUCTURA DEL SEGMENTO

9280	RESULTADO DE LA VALIDACIÓN	M an. 35	O
9282	CLAVE DE IDENTIFICACIÓN DE LA VALIDACIÓN	C an. 35	X
C507	FECHA/HORA/PERIODO	C	X
2005	Calificador de fecha/hora/periodo	M an. 3	
2380	Fecha/hora/periodo	M an. 35	
2379	Calificador de formato de Fecha/hora/periodo	M an. 3	

### REGLAS PARA ELEMENTO DE DATOS

#### 9280 RESULTADO DE LA VALIDACIÓN

Especificar una clave necesaria para llevar a cabo el Cambio de Ubicación solicitado en los casos de aceptación sin reconocimiento físico por parte de la Aduana. El formato será alfanumérico de 16 caracteres.

#### Ejemplo:

AUT+123456789012345F'

## 6.11. DTM FECHA/HORA/PERIODO

### REGLAS DEL SEGMENTO

#### CUSRES DIAGRAMA DE ÁRBOL:

**ÍNDICE** : 11  
**REPETICIONES DEL SEGMENTO** : 1. Condicional. Se considera obligatoria una ocurrencia de este segmento cuando se utilice el segmento de autenticación (AUT(13)).

#### FUNCIÓN:

Especificar fechas, horas y periodos.

### ESTRUCTURA DEL SEGMENTO

---

C507	FECHA/HORA/PERIODO	M	O
2005	Calificador de fecha/hora/periodo	M an..3	O <b>204</b>
2380	Fecha/hora/periodo	C an..35	O <i>aammddhhmm</i>
2379	Calificador de formato de fecha/hora/periodo	C an..3	O <b>201</b>

---

### REGLAS PARA ELEMENTO DE DATOS

#### **C507 FECHA/HORA/PERIODO**

##### **2005 Calificador de fecha/hora/periodo**

Se consignará el valor "204" indicando fecha de levante.

##### **2380 Fecha/hora/periodo**

Se consignará la fecha de Aceptación de levante.

##### **2379 Calificador de formato de Fecha/hora/periodo**

Se consignará "204" para indicar el formato CCAAMMDDHHMMSS,  
 C=siglo, A =año, M = mes, D = día, H = hora, M = Minuto, S=segundo

#### Ejemplo:

DTM+204:0002151010:204'

## 6.15. UNT FINAL DE MENSAJE

### REGLAS DEL SEGMENTO

CUSRES DIAGRAMA DE ARBOL:

INDICE : 15  
 REPETICIONES DEL SEGMENTO : 1. Obligatorio.

### FUNCIÓN:

Finalizar un mensaje y comprobar si está completo.

### ESTRUCTURA DEL SEGMENTO

---

0074	NUMERO DE SEGMENTOS EN UN MENSAJE	M n..6	O N_Segmentos
------	-----------------------------------	--------	---------------

---

0062	NUMERO DE REFERENCIA DEL MENSAJE	M an..14	O N_Mensaje
------	----------------------------------	----------	-------------

---

### REGLAS PARA ELEMENTO DE DATOS

#### **0074 NUMERO DE SEGMENTOS EN UN MENSAJE**

Función: Especificar el numero total de segmentos incluidos en el mensaje.

#### **0062 NUMERO DE REFERENCIA DEL MENSAJE**

Función: Repetir el número de mensaje para comprobar el final del mismo.

### Ejemplo:

UNT+15+08113000123'

## **INDICE DE SEGMENTOS UTILIZADOS**

<b>UNH</b>	Número mensaje, Tipo mensaje, N_Documento.
<b>BGM</b>	Tipo documento, N_Mensaje se responde, Función del mensaje
<b>NAD</b>	Nombre Consignatario.
<b>DTM</b>	Fecha de admisión del documento.
<b>GIS</b>	Calificador de función del mensaje.
<b>FTX</b>	Información textual motivo de error
<b>ERP</b>	Punto del mensaje en que se detecta un error
<b>ERC</b>	Código de error de la aplicación.
<b>RFF</b>	Número Declaración Sumaria, Documento Datado, Número TARIC.
<b>DTM</b>	Fecha, hora, periodo.
<b>MEA</b>	Número de kilos, bultos.
<b>EQD</b>	Matricula de contenedores.
<b>AUT</b>	Número de autenticación del levante sin revisión
<b>DTM</b>	Fecha y hora del levante autorizado
<b>UNT</b>	N_ de segmentos, N_ mensaje.

### **SEGMENTOS UTILIZADOS POR TIPO DE MENSAJE**

#### **1 - Rechazo del Declaración Sumaria por error ERM (de contenido)**

<b>UNH</b>	Número mensaje, Tipo mensaje, N_Declaración Sumaria.
<b>BGM</b>	Tipo documento, N_Mensaje se responde, Función del mensaje
<b>GIS</b>	Calificador de función del mensaje.
<b>ERP</b>	Punto del mensaje en que se detecta un error
<b>ERC</b>	Código de error de la aplicación.
<b>RFF</b>	Número del mensaje.
<b>UNT</b>	N_ de segmentos, N_ mensaje.

#### **2 - Admisión del Declaración Sumaria**

<b>UNH</b>	Número mensaje, Tipo mensaje, N_Declaración Sumaria.
<b>BGM</b>	Tipo documento, N_Mensaje se responde, Función del mensaje
<b>NAD</b>	Nombre Consignatario.
<b>DTM</b>	Fecha de admisión del documento.
<b>GIS</b>	Calificador de función del mensaje.
<b>RFF</b>	Número del Declaración Sumaria.
<b>UNT</b>	N_ de segmentos, N_ mensaje.

#### **3 - Admisión de modificaciones AMO**

<b>UNH</b>	Número mensaje, Tipo mensaje, N_Declaración Sumaria.
<b>BGM</b>	Tipo documento, N_Mensaje se responde, Función del mensaje
<b>NAD</b>	Nombre Consignatario.
<b>DTM</b>	Fecha de admisión del documento.
<b>GIS</b>	Calificador de función del mensaje.
<b>RFF</b>	Número del Declaración Sumaria.
<b>AUT</b>	Número de autenticación del levante sin revisión
<b>DTM</b>	Fecha y hora del levante autorizado
<b>UNT</b>	N_ de segmentos, N_ mensaje.

#### **4 - Rechazo de modificaciones RMO**

**UNH** Número mensaje, Tipo mensaje, N\_Declaración Sumaria.  
**BGM** Tipo documento, N\_Mensaje se responde, Función del mensaje  
**GIS** Calificador de función del mensaje.  
**ERP** Punto del mensaje en que se detecta un error  
**ERC** Código de error de la aplicación.  
**RFF** Número del Declaración Sumaria.  
**UNT** N\_ de segmentos, N\_ mensaje.

#### **5 -Aviso de Inspección Física**

**UNH** Número mensaje, Tipo mensaje, N\_Documento.  
**BGM** Tipo documento, N\_Mensaje se responde, Función del mensaje  
**GIS** Calificador de función del mensaje.  
**DTM** Fecha de admisión del documento.  
**RFF** Número Declaración Sumaria.  
**EQD** Contenedores a inspeccionar.  
**UNT** N\_ de segmentos, N\_ mensaje.

**EJEMPLO DE MENSAJE DE RECHAZO DE DECLARACIÓN POR ERROR (ERM)**

UNB +UNOA:1+AEATADUE:ZZ+IBERIA:ZZ+011122:1112+C669D648AE5228++&EE  
UNH +C669D648AE5228+CUSRES:1:921:UN  
BGM +963+28011326AFR0100002+11  
GIS +2:117:148  
FTX +AAO+++ERROR SEGMENTO MEA NUMERO OCURRENCIAS 0  
ERP +5:0001  
ERC +051:165:148  
RFF +AFB:28011999999  
UNT +8+C669D648AE5228  
UNZ +1+C669D648AE5228

**EJEMPLO DE MENSAJE DE ADMISION DE MODIFICACIONES (AMO)**

UNB +UNOA:1+AEATADUE:ZZ+8002073B:ZZ+011122:0932+C653A83A5A5889++&EE  
UNH +C653A83A5A5889+CUSRES:1:921:UN  
BGM +962+08111526341511+11  
NAD +CN+999999999:167:148  
DTM +154:0111220932:201  
GIS +15:117:148  
RFF +AFB:08111526341  
AUT +9236533454  
DTM +204:20011122093252:204  
UNT +9+C653A83A5A5889  
UNZ +1+C653A83A5A5889

**Apéndice I : Límite máximo del mensaje a remitir a la Aduana.**

Un mensaje mandado a la Aduana no podrá exceder en lo siguiente:

. El número de partidas \* 2 + el numero de los contenedores asociados a las partidas + el numero de contenedores del mensaje (descripciones de los distintos contenedores de las partidas) ha de ser menor o igual a 5.000.

. Dos opciones:

a) Mandar las partidas, contenedores de las partidas y la descripción de los contenedores respetando el limite comentado.

. Su equivalencia al numero de segmentos a mandar:

Numero de segmentos GID \* 2 + numero de segmentos SGP + numero de segmentos EQD ha de ser menor o igual a 5.000.

b) Mandar en primera instancia la descripción de los contenedores, siempre que no supere el limite de 5.000.

Mandar con posterioridad las partidas y los contenedores de las partidas y respetando el citado limite.

. Su equivalencia al número de segmentos a mandar.

1.- Descripción de los contenedores de las partidas.

Numero de segmentos EQD ha de ser menor o igual a 5.000.

2.- Partidas y los contenedores asociados a las partidas.

Numero de segmentos GID \* 2 + numero de segmentos SGP ha de ser menor o igual a 5.000.